

NOTES IMPORTANTES:

LE MATÉRIEL DE REMBLAI NE DOIT PAS CONTENIR DE MATIÈRE ORGANIQUE OU SOL IMPERMÉABLE, DE ROCHES, DE DÉBRIS OU TOUT OBJET POUVANT ENDOMMAGER L'ECOFLO® FILTRE COCO ET/OU LE FDI.

**** MÉTHODE PROPOSÉE POUR L'ÉMISSAIRE AU FOSSÉ. *****

L'ENTREPRENEUR DEMEURE EN TOUT TEMPS RESPONSABLE DE LA MÉTHODE DE RÉALISATION. IL PEUT UTILISER UNE AUTRE MÉTHODE QUE CELLE MONTRÉE S'IL LE JUGE PERTINENT. MAIS IL DOIT S'ASSURER DE RESPECTER LES DÉNIVELÉS INDIQUÉS. DE PLUS, LA MÉTHODE PRÉCONISÉE DOIT PERMETTRE UN DRAINAGE ADÉQUAT DU FDI EN TOUT TEMPS DE L'ANNÉE, ET CE, POUR TOUTE LA DURÉE DE VIE DU SYSTÈME.

*** 7616 DE SOLMAX-TEXEL OU TX-300UV DE SOLENO TEXTILES.

				ECO FLO FILTRE COCO EN POLYÉTHYLÈNE AVEC FDI 3 CHAMBRES À COUCHER				POUR INFORMATION		ÉCH. / SCALE		FORMAT / SIZE	
						1-800-632-6356 PREMIERTECHAQUA.COM				DATE 2024-10-23		DESSINÉ / DRAWN LECP2	
1		2025-06-30		CHAMBRES INJECTÉES		BELJ14		UNITÉS / UNITS mm / [in]		TOL. X : ± .X : ± .XX : ±		NUMÉRO DE DESSIN / DRAWING NUMBER EC-3.4-P-P-PACK-FDI	
No		DATE		RÉVISION / REVISION		PAR / BY		MATÉRIAU / MATERIAL		PAGE 1 DE / OF 2			
				ALIMENTATION POMPÉE - EC-3.4-P-P				N/A					

CE DOCUMENT ET L'INFORMATION QU'IL CONTIENT SONT LA PROPRIÉTÉ DE PREMIER TECH LTÉE ET TOUTE UTILISATION NON AUTORISÉE POURRA ÊTRE SANCTIONNÉE.
 THIS DOCUMENT AND THE INFORMATION CONTAINED THEREON IS THE PROPERTY OF PREMIER TECH LTD AND ANY UNAUTHORIZED USE MAY BE SANCTIONNED.

NOTES IMPORTANTES:

LE MATÉRIEL DE REMBLAI NE DOIT PAS CONTENIR DE MATIÈRE ORGANIQUE OU SOL IMPERMÉABLE, DE ROCHES, DE DÉBRIS OU TOUT OBJET POUVANT ENDOMMAGER L'ECOFLO® FILTRE COCO ET/OU LE FDI.

**** MÉTHODE PROPOSÉE POUR L'ÉMISSAIRE AU FOSSÉ. *****
L'ENTREPRENEUR DEMEURE EN TOUT TEMPS RESPONSABLE DE LA MÉTHODE DE RÉALISATION. IL PEUT UTILISER UNE AUTRE MÉTHODE QUE CELLE MONTRÉE S'IL LE JUGE PERTINENT. MAIS IL DOIT S'ASSURER DE RESPECTER LES DÉNIVELÉS INDICUÉS. DE PLUS, LA MÉTHODE PRÉCONISÉE DOIT PERMETTRE UN DRAINAGE ADÉQUAT DU FDI EN TOUT TEMPS DE L'ANNÉE, ET CE, POUR TOUTE LA DURÉE DE VIE DU SYSTÈME.

***** 7616 DE SOLMAX-TEXEL OU TX-300UV DE SOLENO TEXTILES.**

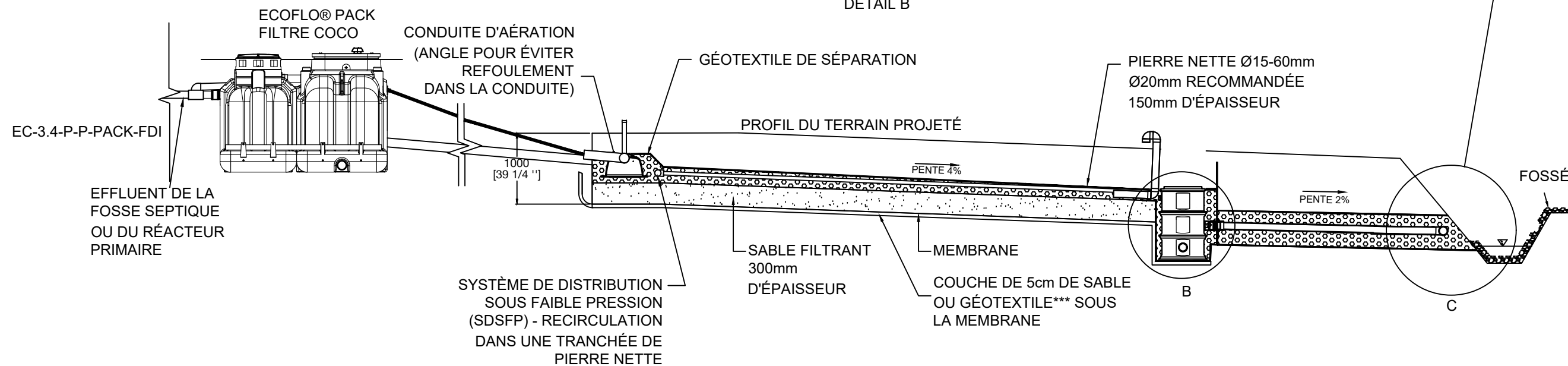
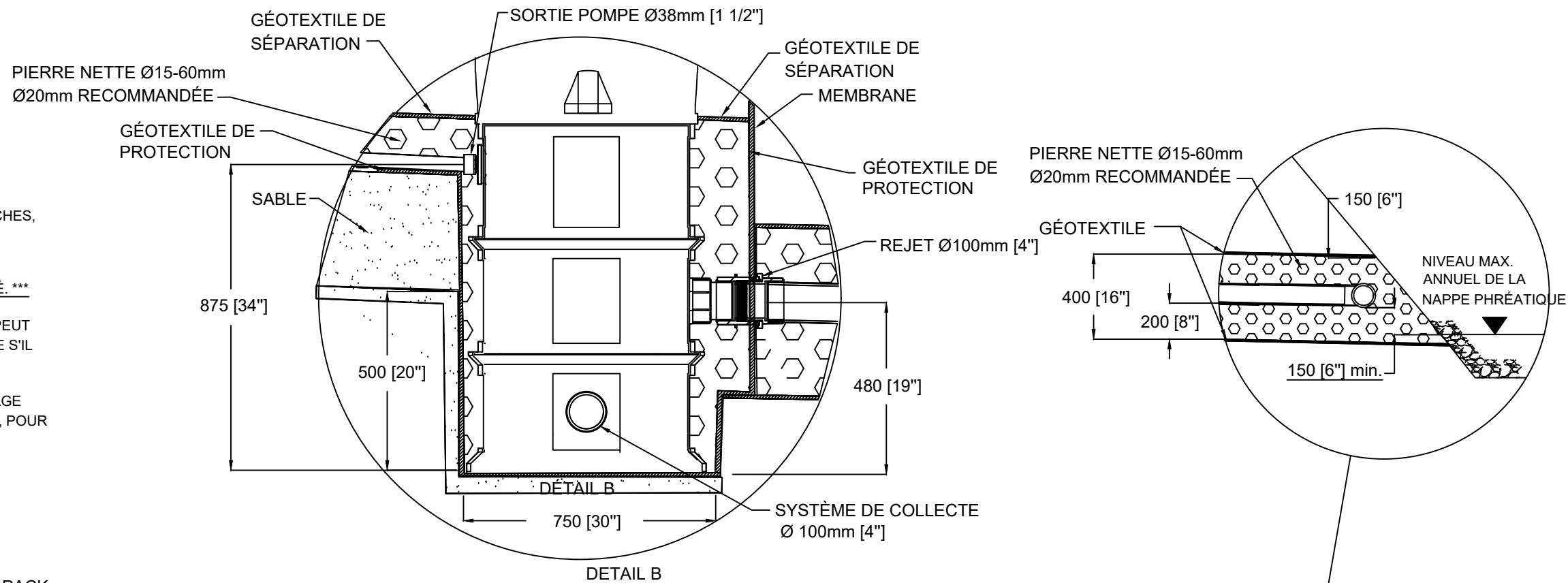

COUPE A-A

SABLE FILTRANT
300mm D'ÉPAISSEUR

-	-	-	-
-	-	-	-
-	-	-	-
-	-	-	-
1	2025-06-30	CHAMBRES INJECTÉES	BELJ14
No	DATE	RÉVISION / REVISION	PAR / BY



**PREMIER
TECH**

1-800-632-6356 PREMIERTECHAQUA.COM

CE DOCUMENT ET L'INFORMATION QU'IL CONTIENT SONT LA PROPRIÉTÉ DE PREMIER TECH LTÉE ET TOUTE UTILISATION NON AUTORISÉE POURRA ÊTRE SANCTIONNÉE.
 THIS DOCUMENT AND THE INFORMATION CONTAINED THEREON IS THE PROPERTY OF PREMIER TECH LTD AND ANY UNAUTHORIZED USE MAY BE SANCTIONNED.

ECOFLO FILTRE COCO EN POLYÉTHYLÈNE AVEC FDI
 3 CHAMBRES À COUCHER

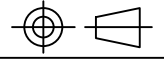
PROJET / PROJECT
ALIMENTATION POMPÉE - EC-3.4-P-P

		POUR INFORMATION		ÉCH. / SCALE	FORMAT / SIZE
DATE	2024-10-23	DESSINÉ / DRAWN	LECP2	No PROJET / PROJECT No.	404110
UNITÉS / UNITS	mm / [in]	TOL.	X : ± .X : ± .XX : ±	REV.	01
MATÉRIAU / MATERIAL	N/A	NUMÉRO DE DESSIN / DRAWING NUMBER EC-3.4-P-P-PACK-FDI		PAGE 2 DE / OF 2	

POUR INFORMATION		ÉCH. / SCALE	FORMAT / SIZE
No PROJET / PROJECT No. 404110		REV.	01
NUMÉRO DE DESSIN / DRAWING NUMBER EC-3.4-P-P-PACK-FDI		PAGE 2 DE / OF 2	