

REWATEC®

Program 2025/2026

MINIRENINGSVERK
SLAMAVSKILJARE
SLUTNA TANKAR
BDT



2025/26

Reningsanläggning

- Minireningsverk för hög skyddsnivå – SBR Solido SMART +P (5-80 PE) Sidan **04 - 05**
- Kompakt Kokosbädd (KKB) - biofilter som framtidens jordbädd Sidan **06 - 07**
- Hybridsystem för normal skyddsnivå – SBR Solido SMART +KKB (5 – 15 PE) Sidan **08 - 09**

BDT

- Lösningar (5 – 10 PE) Sidan **10**

Sluten Tank

- Slutna tankar (1500 – 25 000 L) Sidan **11**

Slamavskiljare

- Slamavskiljare Tank (2 600 – 10 000 L) Sidan **12**

Tillbehör

- Lock och Halsförlängning Sidan **13**

Referensprojekt

- Det bästa av två världar – SBR plus biofiltration Sidan **14 - 15**

Mer än 2,5 miljoner människor litar på avloppsreningstekniken från Premier Tech. Varför inte du också?

DECENTRALISERADE AVLOPPSVATTENLÖSNINGAR

Våra decentraliserade avloppsvattenlösningar för idén om hållbarhet direkt till din fastighet. Med innovativa system hjälper vi inte bara till att skydda din miljö, utan ger också ett avgörande bidrag till samhället och vår närmiljö – långsiktigt och effektivt. Gör skillnad som räknas!

Mer än 30 års erfarenhet

I decennier har vi förlitat oss på SBR avloppsreningsteknik och biofiltreringsprocessen ihop med våra avloppsreningstankar gjorda av miljövänlig PE. Tack vare den kombinationen är vi nu en av få globalt framgångsrika leverantörer av decentraliserad vattenteknik.



Servicenätverk

Många användare av decentraliserade avloppssystem vill att allt ska fungera så diskret som möjligt. Tack vare vårt rikstäckande servicenätverk kan vi erbjuda dig just det – ett allsidigt, bekymmersfritt paket för din avlopps-vattenlösning.



Kompakt Kokosbädd

Med vårt KKB biofilter erbjuder vi ett perfekt alternativ till jordbaserad avloppsrening. Det görs utan el, med förnybara råvaror och med full tillgänglighet. Processen utvecklades i Kanada och har visat sig vara extremt effektiv i nordiska klimat.

Endast hos Premier Tech



Mycket motståndskraftiga och lättinstallerade tankar



MINIRENINGSVERK FÖR HÖG SKYDDSNIVÅ

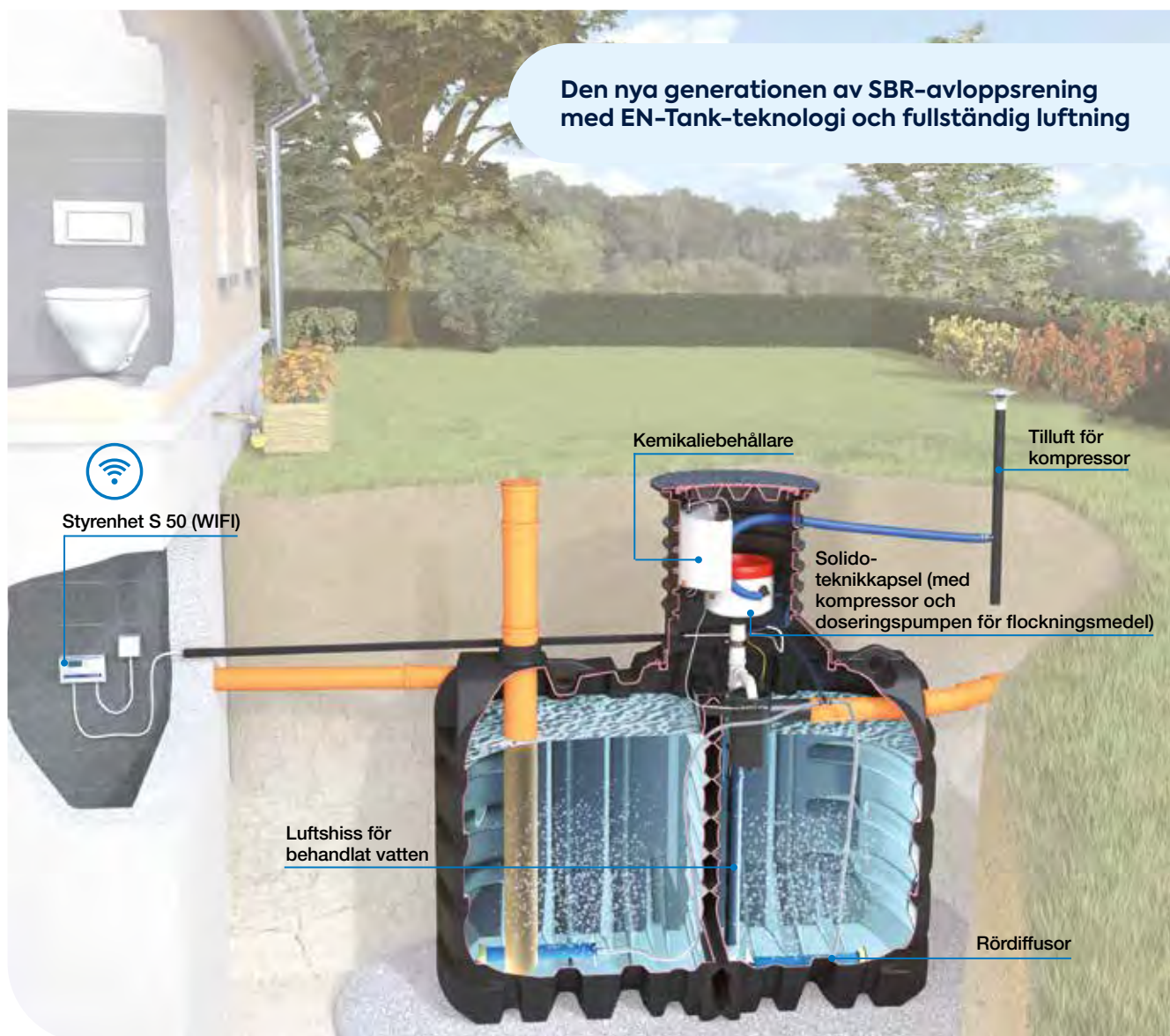

Den nya generationen av SBR-avloppsrening med EN-Tank-teknologi och fullständig luftning



2 års garanti för komponenter och funktion. Kopplas ett serviceavtal ger det en utökad garantitid till 3 år.



25 års tank garanti



CE och uppfyller EN 12566-3

Hur fungerar Solido SMART?

1. Rening: För det inkommande avloppsvattnet tillsätts syre direkt i hela tanken direkt i hela tanken som aktiverar och stimulerar bakterierna. Störande lukt förhindras effektivt genom fullständig luftning och bildar mindre slam (jämfört med konventionella förbehandlingsanläggningar)

2. Klarningsfasen: Efter avstängning av luftningen följer sedimenteringsfasen, där bakterierna / aktiverat slam sätter sig i botten. Det bildar en klarvattenzon, där det renade avloppsvattnet är beläget.

3. Behandlat vatten: Den renade avloppsvattnet transporteras nu från anläggningen med en tryckluftshiss (kompressor). Var 12:e timme börjar en ny reningscykel.

Fördelar

- Direkt ventilation av hela systemet utan primär behandling
- Mindre avloppsslam och 15% lägre krav för tank- volym (jämfört med konventionella SBR-system)
- Effektiv och ekonomisk avloppsrening, med endast 51 kWh per person årligen
- Kompakt installation och enkelt underhåll

SOLIDO SMART + P (5 - 80PE)

Leveransen omfattar

Förmonterad avloppstank BL eller M2, inkl. universalrör DN160, Halsförlängningar och isolerat lock med barnsäkerhetslås, Rörluftare, tillförselrör med 3 m slang, Teknikkapsel med 15m kabel, Sammankopplad styrenhet S 50 (WIFI till smartphone) med möjlighet för fjärrkontroll (GSM), Kemikaliebehållare.

Servicepaket gratis: Värde ca. 7.500 SEK!

Varje Solido levereras med drifttagning och första service.

**NY: med samman-
kopplad kontrollenhet
S 50 (WIFI)**



Solido SMART EM2 i rektangulär tank M2 (max grundvatten upp till [tankskuld](#))

Solido SMART	antal PE	antal tankar	Längd (cm)	Bredd (cm)	Höjd, min. – max. (cm)	inloppets djup (cm)	Order no.
EM2-35P	6	1	240	124	245 - 255	100 - 110	KEM2-3500PS
EM2-45P	8	1	307	122	245 - 255	100 - 110	KEM2-4500PS
EM2-60P	12	1	340	122	271 - 282	105 - 115	KEM2-6000PS



Solido SMART EBL i rundtank BL (max grundvatten upp till [tankcenter](#))

Perfekt för fritidshus!

Solido SMART	antal PE	antal tankar	Längd (cm)	Bredd (cm)	Höjd, min. – max. (cm)	inloppets djup (cm)	Order no.
EBL-26P*	5	1	240	136	202 - 211	80 - 90	KEBL2600PS

*Om kapaciteten på 5 PE är fullt utnyttjad kommer det att krävas >2 x slamtömning/år. För lägre belastning, exempelvis 2 personer eller fritidshus, är tömningsfrekvensen lägre.

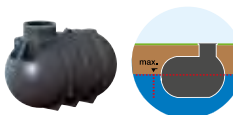

Solido SMART EBL i rundtank BL (max grundvatten upp till [tankcenter](#))

Solido SMART	antal PE	antal tankar	Längd (cm)*	Bredd (cm)*	Höjd, min. – max. (cm)	inloppets djup (cm)	Order no.
EBL-76P	15	1	277	231	291 - 334	51 - 132	KEBL7600PS
EBL-99P	20	1	340	231	291 - 334	51 - 132	KEBL9000PS
EBL-76X2P	30	2	277	231	291 - 334	51 - 132	KEBL76X2PS
EBL-99X2P	40	2	340	231	291 - 334	51 - 132	KEBL99X2PS
EBL-99X3P	60	3	340	231	291 - 334	51 - 132	KEBL99X3PS
EBL-99X4P	80	4	340	231	291 - 334	51 - 132	KEBL99X4PS

Slamtömning beror på användningsintensiteten och bör ske minst en gång om året.

* per tank

Tillbehör	Order no.
Fjärrövervakningsenhet RCU inkl. GSM	ROSO2061
Kabel förlängning, 15 m, med krympslang	KKZT0015

Servicepaket gratis - Värde ca. 7.500 SEK!
Varje Solido levereras med drifttagning och första service.

- Bekräftelse att alla installationen har utförts korrekt
- Effektivt skydd av dina personliga resurser (dricksvatten, badvatten och mark)
- Justering för bästa möjliga livslängd
- Långtidsanvändning med lägsta möjliga driftkostnader
- En kompetent partner för alla frågor



KOMPAKT KOKOSBÄDD (KKB)

Användbart för

- Efterpolering för minireningsverk. Komplettering för hälsoskydd
- Förstärkt fosforreduktion för kemfritt minireningsverk
- Infiltration från BDT & BDT+WC (med slamavskiljare)

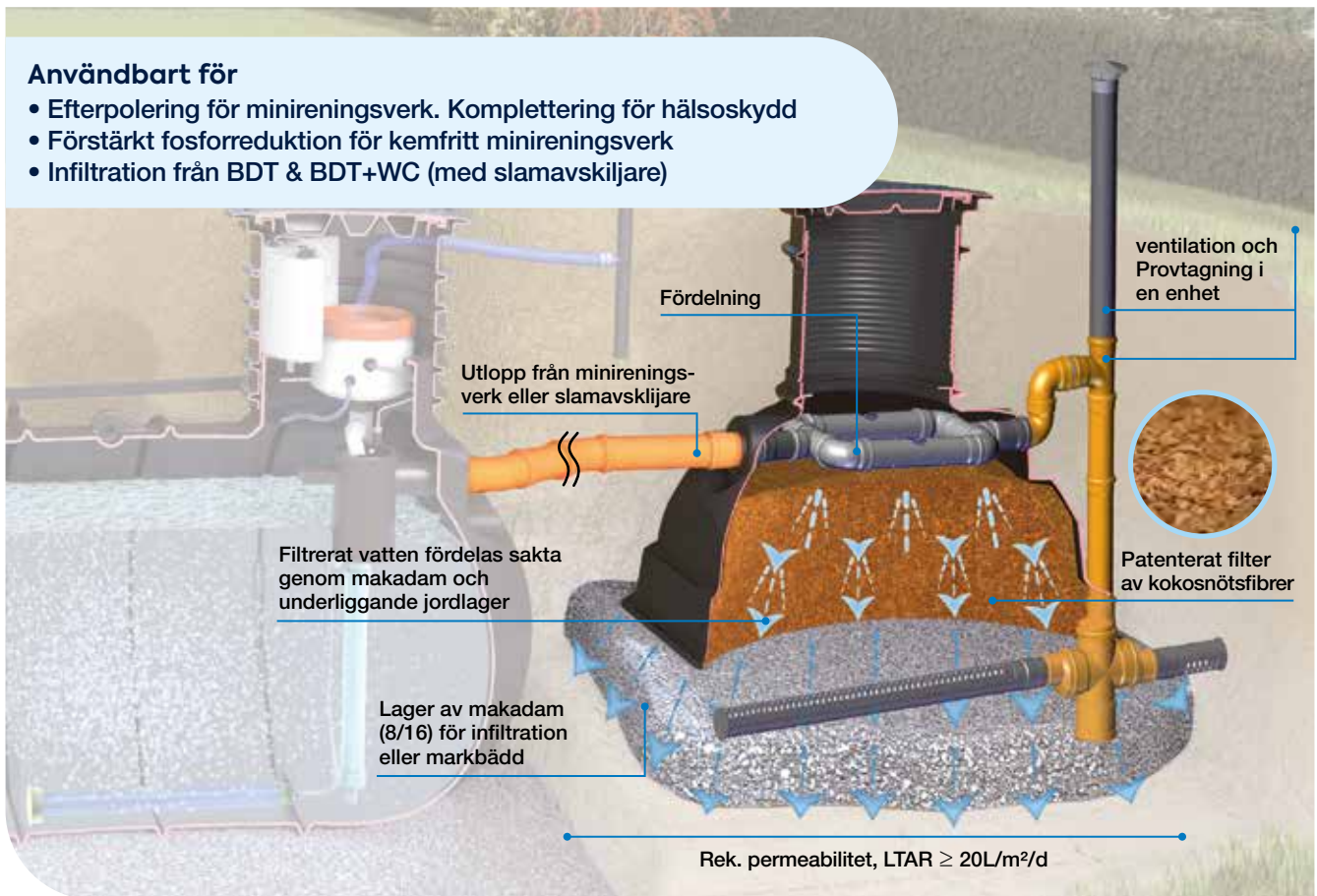

Den naturliga jorden är ett extremt effektivt filter och därför en viktig del av vårt lokala och globala vattenkretslopp. Om vi permanent förorenar det med avloppsvatten äventyrar vi denna viktiga funktion. Premier Tech har utvecklat ett biofilter som har jämförbara egenskaper samtidigt som det skyddar själva jorden. Och det bästa: det är gjort av naturmaterial, förnybart och tillgängligt:

den kompakta kokosbädden, (KKB). KKB använder de unika egenskaperna i fragment av kokosnötsskal för biofiltrering av avloppsvatten. Den speciella porstrukturen tillsammans med vattenlagringen och distributionen säkerställer effektiv rengöring. Att detta är permanent och hållbart är säkerställt, tack vare 30 års erfarenhet med 160 000 installerade biofilter.

KKB kan installeras på två sätt

Markbädd

Biologisk rening med utsläpp i slutlig recipient

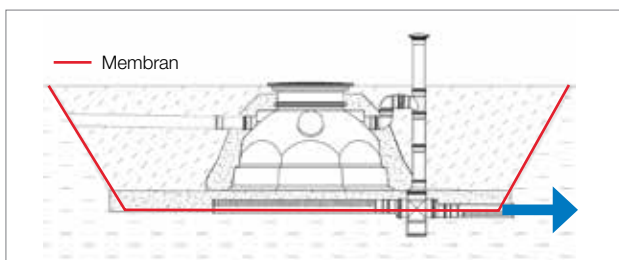

Infiltration

Biologisk rening med direkt infiltration under filterskiktet

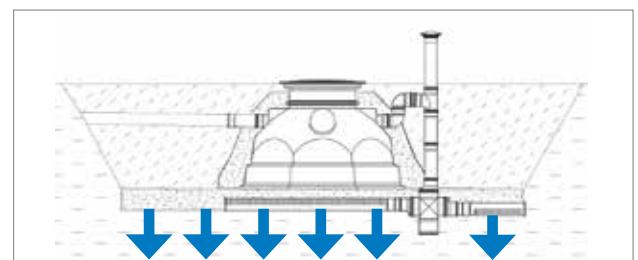

Kompakt



Ekologiskt och hållbart



Testad enligt EN 12566-7

Rengöringsprestanda

För alla olika applikationer finns prestandadeklartioner tillgängliga.

INFILTRERING MED OPTIMALT SKYDD

Efterbehandling och Infiltration

Om KKB installeras med öppen jord ska den befintliga jorden vara genomsläpplig (rek. LTAR ≥ 20 L/m²*d) och en grusbädd ska installeras. Schaktyta är litet, följande storlekar behövs:

- BDT: 1,2 m² / PE
- Efterpolering/fosforreduktion: 1,5 m² / PE

Kompakt Kokosbädd (KKB)

Leveransen omfattar

PE-filterhus, Halsförlängning VS 20, PE lock TopCover, Filterssubstrat (kokosnötpartiklar), Distributionssystem, Geotextil, Ventilation och Provtagnings i en enhet

KKB för 5 PE

Order- no. **KKVS0912S**

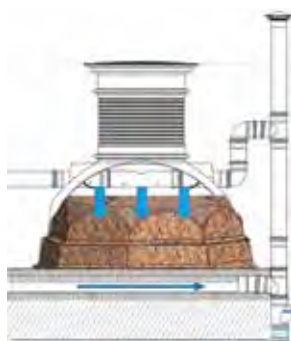

KKB för 10 PE

Order- no. **KKVS0922S**

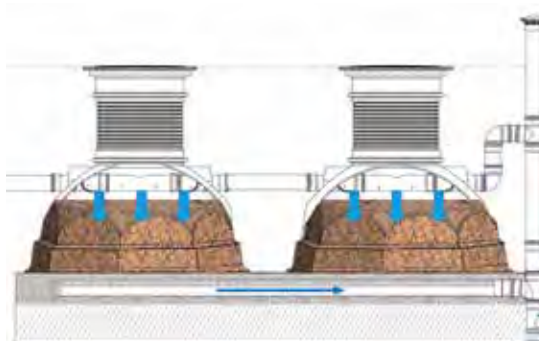

Schaktyta

För BDT: (2 x 3 m) för **5 PE 6 m²**

För efterpolering / P-elimination: (2 x 3,75 m) för **5 PE 7,5 m²**

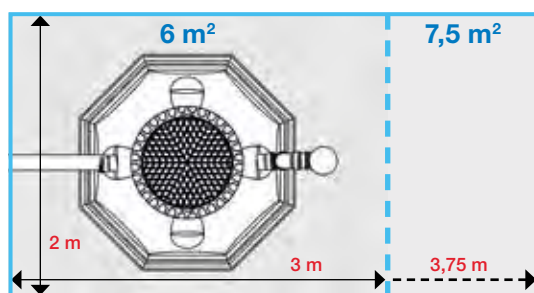

Schaktyta

För BDT: (3 x 4 m) för **10 PE 12 m²**

För efterpolering / P-elimination: (3 x 5 m) för **10 PE 15 m²**

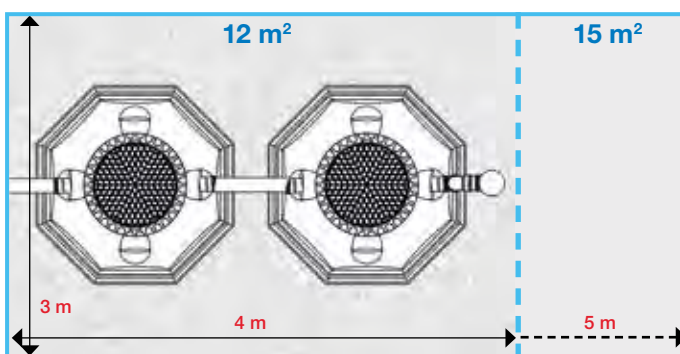

Tillbehör

Halsförlängning (för förlängning av VS 20)

Med Halsförlängning kan ett större installationsdjup uppnås, kan kapas med såg, Ø 60 cm, inkl. tätningssring

40 cm: Order no. **SGDS0033**

60 cm: Order no. **SGDS0043**

80 cm: Order no. **SGDS0053**

110 cm: Order no. **SGDS0091**



HYBRIDSYSTEM FÖR NORMAL SKYDDSNIVÅ

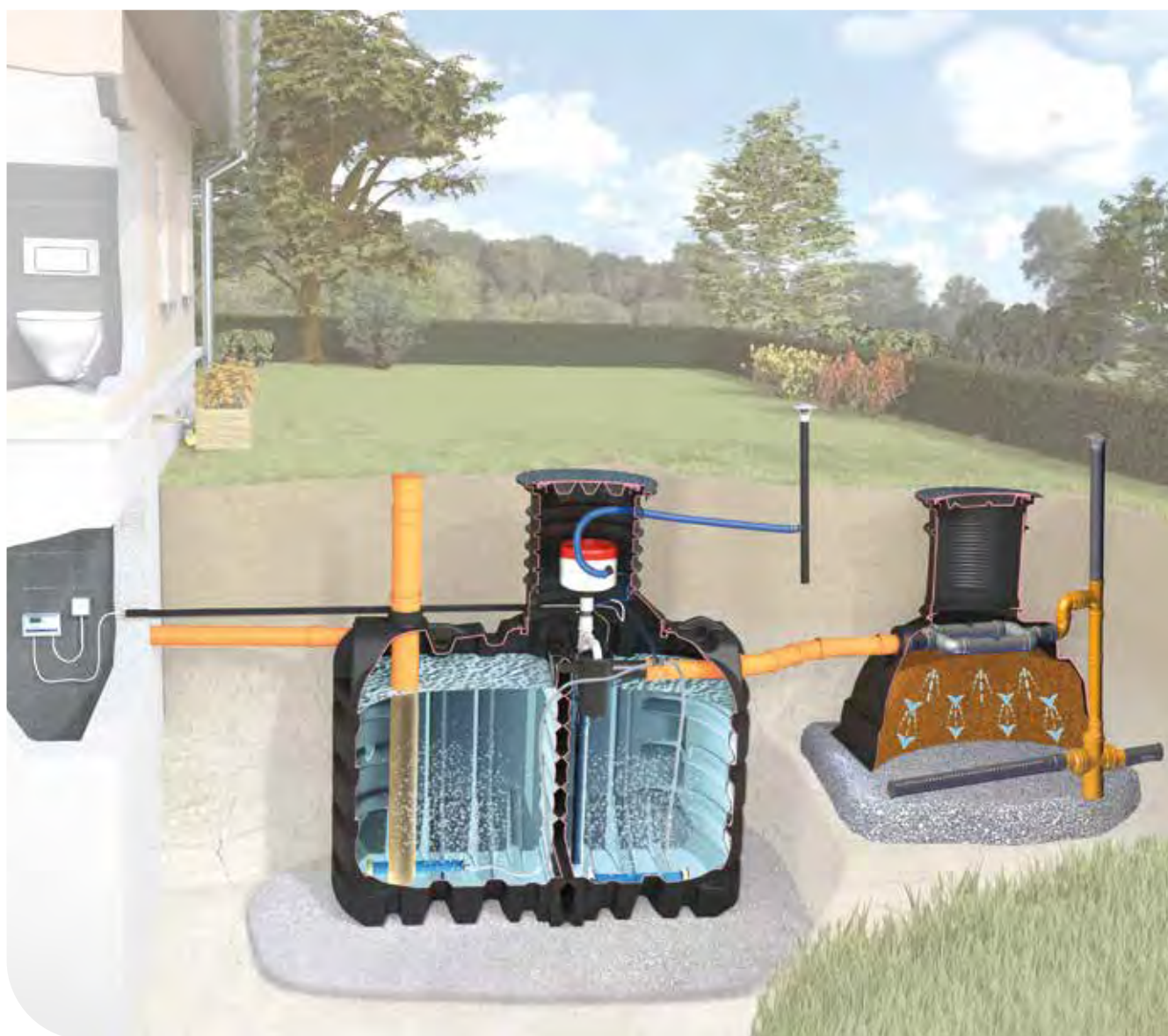

2 års garanti för komponenter och funktion. Kopplas ett serviceavtal ger det en utökad garantitid till 3 år.



25 års tank garanti



CE och uppfyller EN 12566-3

Hur fungerar Hybridssystemet?

Hybridssystemet består av ett litet SBR-renningsverk med en nedströms kompakt kokosbädd (KKB). Denna lösning är särskilt kompakt och uppfyller kraven på normal skyddsnivå. Den fungerar utan kemikalier och är testad enligt EN 12566. Det rena avloppsvattnet kan direkt infiltreras eller dräneras om marken inte är genomsläpplig.

Fördelar

- Särskilt kompakt lösning
- Inkl långvarig och säker infiltration
- Rent biologisk rening av avloppsvatten

SOLIDO SMART + KKB (5 - 15 PE) – KEMFRITT

Leveransen omfattar hybridssystem

Solido SMART (kemfri)

Förmonterad avloppstank BL eller M2, inkl. universalsrör DN160, Halsförlängningar och isolerat lock med barnsäkerhetslås, Rörluftare, tillförselrör med 3 m slang, Teknikkapsel med 15m kabel, kontrollenhet med larmfunktion

Kompakt Kokosbädd (KKB) se sidan 7

Servicepaket gratis: Värde ca. 7.500 SEK!

Varje Solido levereras med drifttagning och första service.



Hybridssystem i rektangulär tank M2 (max grundvatten upp till [tankskuld](#))

Hybridssystem	antal PE	antal tankar	Längd (cm)	Bredd (cm)	Höjd, min. – max. (cm)	inloppets djup (cm)	Order no.
EM2-35K	5	1	240	124	245 - 255	100 - 110	KEM2-3500K
EM2-45K	8	1	307	122	245 - 255	100 - 110	KEM2-4500K
EM2-60K	10	1	340	122	271 - 282	105 - 115	KEM2-6000K

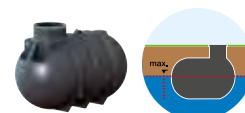

Hybridssystem i rundtank BL (max grundvatten upp till [tankcenter](#))

Hybridssystem	antal PE	antal tankar	Längd (cm)*	Bredd (cm)*	Höjd, min. – max. (cm)	inloppets djup (cm)	Order no.
EBL-26K	5	1	240	136	202 - 211	80 - 90	KEBL2600K
EBL-76K	15	1	277	231	291 - 334	51 - 132	KEBL7600K

Tillbehör	Order no.
Mellanring DN 600, höjd 60 cm, d = 60 cm	KKDS0065
Kabel förlängning, 15 m, med krympslang	KKZT0015

Servicepaket gratis - Värde ca. 7.500 SEK!

Varje Solido levereras med drifttagning och första service.

- Bekräftelse att alla installationen har utförts korrekt
- Effektivt skydd av dina personliga resurser (dricksvatten, badvatten och mark)
- Justering för bästa möjliga livslängd
- Långtidsanvändning med lägsta möjliga driftkostnader
- En kompetent partner för alla frågor



BDT LÖSNINGAR (5 – 10 PE)

Våra gråvattensystem består av en slamavskiljare och ett kompakt kokosbädd (KKB) som biofilter. Det renar gråvattnet biologiskt och är extremt kompakta - med endast 6 m² per hushåll.



Skulle du ha tänkt det? Tiotusentals Premier Tech biofilter används framgångsrikt i fritidshus. Under nordiska klimatförhållanden i Kanada!

1 hushåll

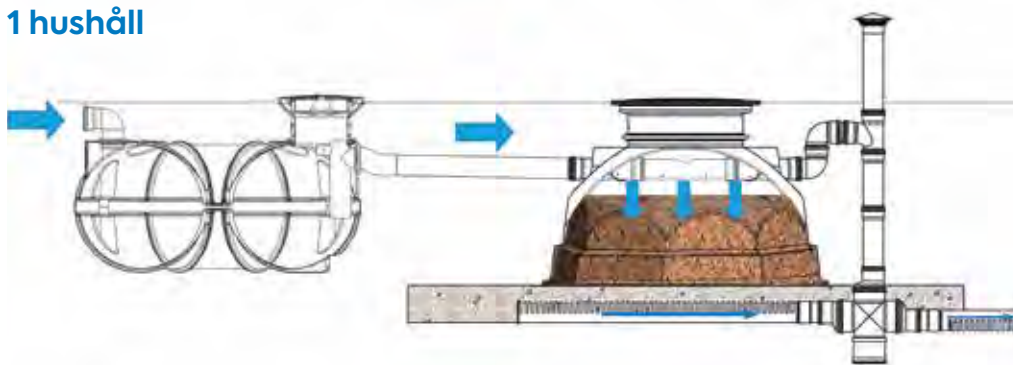

2 hushåll

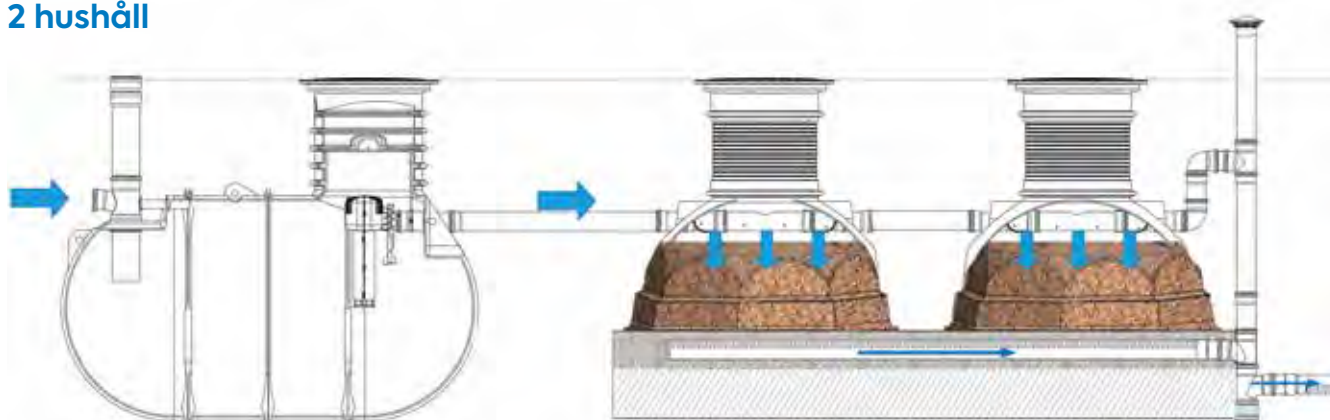

Typ	slamavskiljare	KKB	mått på den totala installationen				Order no.
			Längd (mm)	max. Bredd (mm)	Höjd (mm) total*	inloppsdjup*	
1 hushåll	NEO 800 I	1 x	4755	1540	1230	150	KBBD0500
2 hushåll	BL 2600 I	2 x	6665	1540	1945	725	KBBD1000

*kan justeras med förhöjningar

NEO SLUTEN TANK

1500 till 25 000 liter

1 500 liter



3 000 liter



5 000 liter



7 100 liter



10 000 liter



15 000 liter



25 000 liter



35
ÅRS
GARANTI

Illustration med öppet manhål, skaft/lock, se varianter och tillbehör

För grundvatten

Alla tankar får ligga i grundvatten upp till max tankskuld

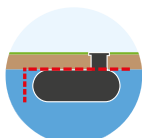

tillåter ett inlopps djup på -40 cm under marken

Tanktyp	Längd (mm)	Bredd (mm)	Höjd tankstomme (mm)	Höjd inkl. manhål (mm)	inkl. tätning för inspektionsrör Order no.	paket inkl. förhöjning VS20 / lock / tätning Order no.
NEO 1 500 I	1920	1920	810	810	SGNE1501	SGNE1502
NEO 3 000 I	2340	2340	1050	1180	SGNE3001M	SGNE3002M
NEO 5 000 I	3400	2320	1120	1245	SGNE5001M	SGNE5002M

Tanktyp	Längd (mm)	Bredd (mm)	Höjd tankstomme (mm)	Höjd inkl. manhål (mm)	öppet manhål (förhöjning/lock, se tillbehör Sidan 13) Order no.
NEO 7 100 I	3400	2360	1260	1460	SGNE7100M
NEO 10 000 I	5420	2300	1260	1415	SGNE10X0M
NEO 15 000 I	8020	2300	1260	1415	SGNE15X0M
NEO 20 000 I	10620	2300	1260	1415	SGNE20X0M
NEO 25 000 I	13220	2300	1260	1415	SGNE25X0M

Förhöjningar se sidan 13

SLAMAVSKILJARE – 2 600 TILL 10 000 LITER



Illustration med öppet manhål, skaft/lock, se varianter och tillbehör

För grundvatten BL 2 600 I

Upp till mitten av tanken

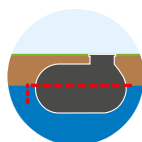

För grundvatten NEO

Upp till max tankskuld

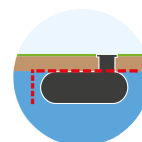

Inkl. tilloppsrör och lamellfilter

- Tillförlitligt skydd mot slamflykt
- Enkel att spola ur genom anslutning av trädgårdsslang till den inbyggda anslutningen



1 Tillloppsrör på tanken



2 Lamellfilter i tankens hals

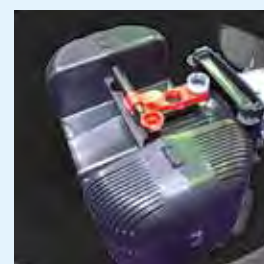

Tanktyp	Längd (mm)	Bredd (mm)	Höjd tankstomme (mm)	Höjd inkl. manhål (mm)	öppet manhål (förhöjning/lock, se tillbehör) Order no.	paket inkl. förhöjning VS20 / lock / tätning Order no.
BL 2 600 I	2400	1360	1250	1590	-	KABL2602
NEO 3 000 I	2340	2340	1050	1180	-	KANE3002M
NEO 5 000 I	3400	2320	1120	1245	-	KANE5002M
NEO 7 100 I	3400	2360	1260	1460	KANE7100M	-
NEO 10 000 I	5420	2300	1260	1415	KANE10X0M	-

Förhöjningar se sidan 13

TILLBEHÖR

Hals/lock kit

Detta kit krävs för alla slutna tankar och slamavskiljare med manhål. För alla tankar upp till 5000 liter ingår den. Från 7100 måste den beställas separat.

- Termolock TopCover
- 1 x Tätningsring
- Halsförlängning VS 20

Order no. **SGDS6620**



tillåter ett inloppsdyb under marken på:

- slutna tankar: 40 cm
- slamavskiljare: ca 10 cm

Halsförlängning (för förlängning av VS 20)

Beroende på hur djupt ditt avloppsrör går behöver du ev. en halsförlängning. Den kommer att sitta direkt på tanken och VS 20 kommer att vara ovanpå den. Båda delarna är teleskopiska, så du kan enkelt justera den höjd du behöver. Ø 60 cm, inkl. tätningsring.

40 cm: Order no. **SGDS0033**

60 cm: Order no. **SGDS0043**

80 cm: Order no. **SGDS0053**

110 cm: Order no. **SGDS0091**



Dina fördelar

Safety first - säkerhet kommer först!

Varje år inträffar incidenter (med barn) som orsakas av avloppssystem som inte är ordentligt stängda. Antingen glömmar folk att låsa eller så är det inte enkelt och därigenom görs det inte.

Vi betraktar ett säkert och enkelt lås som NYCKELN för alla tankar installerade under jord!

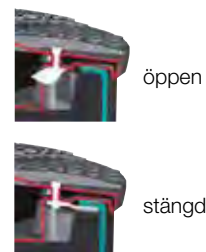

Teleskopisk – lätt att justera

Halsförlängning och VS 20 är teleskopiska, så du kan enkelt justera den höjd du behöver.



Väldigt diskret (anpassad till terrängen)

Efter installation och montering är endast tanklocket synligt. Resten utspelar sig oansenligt i mörkret.



REFERENSprojekt – DET BÄSTA AV TVÅ VÄRLDAR



Tack vare Premier Techs långa erfarenhet av båda processerna vi kan kombinera deras fördelar väl. Denna kombination är extremt kraftfull och är särskilt lämpad för krävande applikationer i storleksområdet upp till 100 PE. Detta inkluderar till exempel catering, fritid- eller semesteranläggningar som kan ha kraftiga säsongsvariationer. Även i områden med ökade myndighetskrav ger denna kombination

exceptionell reningsprestanda. Kompakthet och effektivitet i slamprocessen med SBR-teknik drar nytta av fördelarna med biofilm i den fysiska biofiltreringsbarriär perfekt utformad i Rewatec Kompakt kokosbädd. Här tjänar du på fördelarna av pålitlig och effektiv avloppsvattenrening, som uppfyller de högsta standarderna.

Det bästa av två världar – SBR plus biofiltration

Fördelar med att kombinera reningsprocesser

- För krävande applikationer i storleksområdet upp till 100 PE, extremt kraftfull
- Särskilt lämplig för anläggningar med säsongsvariationer och i områden med ökade myndighetskrav på städprestanda
- Pålitlig och effektiv rening av avloppsvatten enligt högsta standard

MINIRENINGSVERK PLUS BIOFILTRERING

Vår lösning

En flerlinjes SBR-lösning (2 x 50 PE) med buffring av de starkt fluktuerande belastningarna plus ett kokosfilter-
efterbehandlingssteg. Tack vare biofiltreringsprocessen kan utsläppskvaliteten i slutlig recipient säkerställas även
i kritiska belastningssituationer som under- eller överbelastning.

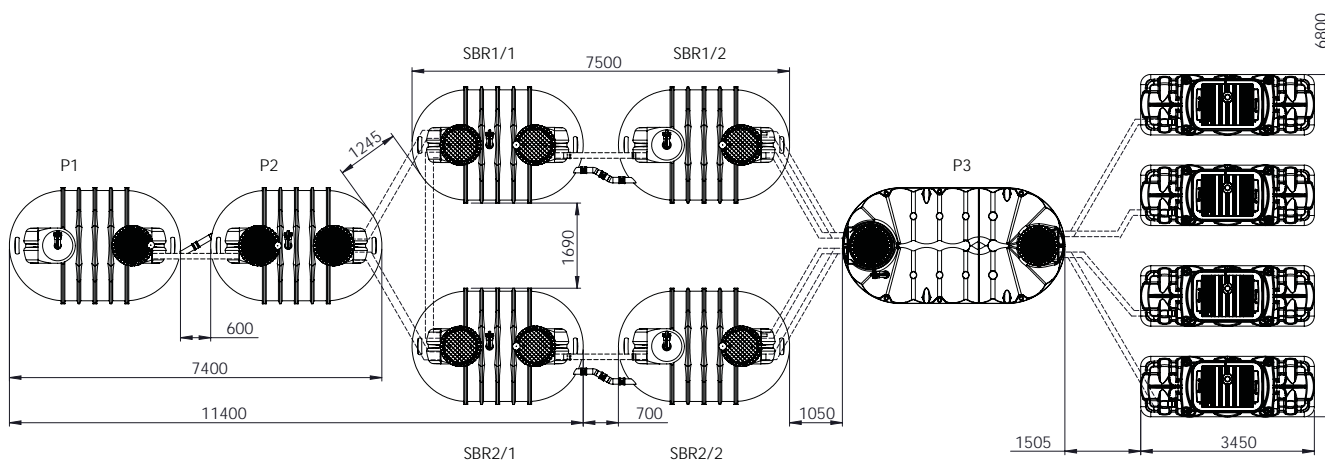

Rådgivning

T. 010 206 43 30

info.ptwe.se@premiertech.com

- Avloppsteknik
- Regnvattenhantering
- Nyheter

PT-WaterEnvironment.se

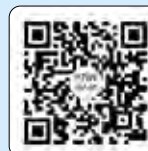

MINIRENINGSVERK SOLIDO SBR-SYSTEMET

SERVICEPAKET GRATIS
Värde ca. 7.500 SEK!
Varje Solido levereras med
drifftagning
och första service.

- ✓ Bekräftelse att alla installationen har utförts korrekt
- ✓ Effektivt skydd av dina personliga resurser (dricksvatten, badvatten och mark)
- ✓ Justering för bästa möjliga livslängd
- ✓ Långtidsanvändning med lägsta möjliga driftkostnader
- ✓ En kompetent partner för alla frågor



2 års garanti
för komponenter



25 års tank
garanti



CE och uppfyller
EN 12566-3

Garanti: Korrekt installation ligger till grund för systemets långa livslängd och 25 års garanti från tillverkaren. Denna garanti gäller uteslutande för tanken och ingår inte i prispaketet. Installation av tanken enligt tillverkarens instruktioner är en förutsättning för denna garanti. Vid godkänt garantifel tillhandahåller vi kostnadsfritt materialutbyte. Övriga tjänster eller kostnader ersätts inte. Skador orsakad av felaktig användning, yttre påverkan eller felaktig installation samt underlåtenhet att följa serviceinstruktioner eller serviceprogram ersätts inte. Vi förbehåller oss rätten till tekniska ändringar.

Upptäck även våra andra produkter från PREMIER TECH

Regnvattentank NEO



PT Water and Environment Sweden AB

Johannefredsgatan 4
431 53 Mölndal SWEDEN
T. +46 10 206 43 30
info.ptwe.se@premiertech.com
PT-WaterEnvironment.se

Din kontakt i Sverige:

T. 010 206 43 30

info.ptwe.se@premiertech.com