



Soluciones locales  
sostenibles que protegen  
nuestro planeta

# CATÁLOGO GENERAL



2023

[PT-WaterEnvironment.es](http://PT-WaterEnvironment.es)

# ¿QUIÉNES SOMOS?



## PERSONAS Y TECNOLOGÍAS MARCANDO LA DIFERENCIA

Premier Tech da vida a productos que ayudan a alimentar, proteger y mejorar nuestro Planeta.

- **En la Península Ibérica desde 2013**
- **60 miembros de equipo en Portugal y España**
- **5.200 miembros de equipo en todo el mundo**
- **1 fábrica en Montijo, Portugal**
- **48 fábricas en 28 países**

Este año estamos de celebración porque acabamos de cumplir los 100 años de historia de Premier Tech. 100 años marcando la diferencia para alimentar, proteger y mejorar nuestro planeta. Cuando en 1995 se creó la división Water and Environment nos adentramos en un sector crucial para el desarrollo del mundo actual, la correcta gestión del agua y las aguas residuales para la sostenibilidad del planeta.

Actualmente somos más de 1.500 miembros del equipo en 12 países. En la Península Ibérica también estamos de celebración porque cumplimos 10 años. 10 años fabricando soluciones en los sectores de depuración de aguas residuales, la gestión de aguas pluviales, el almacenamiento de líquidos, el saneamiento portátil y la gestión de residuos. Dentro de estos grupos disponemos soluciones para cada tipo de necesidad adaptándonos a la demanda del mercado y a las necesidades de nuestros clientes.

Además de ser fabricantes de soluciones, contamos con un equipo de ingeniería propio donde damos soporte técnico a nuestros clientes en cualquier fase del proyecto: diseño, construcción e instalación, puesta en marcha e incluso ofrecemos el servicio de mantenimiento periódico, con un equipo propio especializado en las diferentes tecnologías del sector.

Con nuestra fabricación local, combinadas con nuestra red de socios especializados, operamos en los cinco continentes y estamos profundamente arraigados en las comunidades a las que servimos. Juntos, hacemos que las tecnologías eco-responsables sean accesibles e innovamos continuamente para crear soluciones duraderas.

Somos Premier Tech Water and Environment, Personas y Tecnologías marcando la diferencia para alimentar, proteger y mejorar nuestro planeta desde 1995.





 **ALMACENAMIENTO DE LÍQUIDOS**

 **DEPURACIÓN DE AGUAS RESIDUALES**

 **GESTIÓN DE AGUAS PLUVIALES**

 **SANITARIOS PORTÁTILES**

 **GESTIÓN DE RESÍDUOS**

## PROCESO DE FABRICACIÓN

En Premier Tech llevamos más de 25 años transformando el polietileno mediante la técnica de rotomoldeo o moldeo rotacional. Esta tecnología nos permite fabricar un gran número de piezas y depósitos huecos en una sola pieza.

Sus principales ventajas, comparándolo con otras técnicas son:

- Productos fabricados en una sola pieza y sin soldaduras. En nuestro caso hasta piezas de 28.000 L.
- Versatilidad de los productos, pudiendo cambiar colores o espesores con facilidad.
- Baja cantidad de desperdicios, ya que son fácilmente reciclables.
- Piezas robustas y durables, con gran resistencia a la intemperie y los impactos.
- Al final de su vida útil, las piezas son 100% reciclables, pudiendo dar vida a nuevas soluciones.



### VENTAJAS DEL PEAD

El uso de polietileno de alta densidad (PEAD) en nuestra fabricación confiere a las piezas acabadas una serie de ventajas:

- El PEAD es un material que impide la corrosión y evita la transmisión de olores y sabores.
- El PEAD tiene una larga vida útil, además es 100% reciclable lo que le convierte en un aliado indispensable para un desarrollo sostenible.
- Alta resistencia mecánica.
- La superficie acabada es lisa, ayudando a las tareas de limpieza y mantenimiento de las soluciones.
- El PEAD utilizado en nuestros depósitos tiene certificación alimentaria por lo que permite el almacenamiento de agua potable, entre otros.
- Buena sustentabilidad y peso reducido.
- Larga vida útil.



## ALMACENAMIENTO DE LÍQUIDOS

- Agua potable
- Químicos
- Transporte de diésel y AdBlue (GRG)



## DEPÓSITOS DE AGUA

El uso del agua y su correcta gestión se está convirtiendo en un reto en los últimos años. Por ello, en algunas circunstancias no queda otra alternativa que almacenar agua, tanto para usos potables como no potables. Desde Premier Tech fabricamos una amplia gama de depósitos en PEAD 100% virgen por la técnica de rotomoldeo, tanto para instalación en superficie como enterrada, con capacidades entre 500 y 120.000 L, en función del modelo seleccionado.

Nuestra gama de superficie incluye modelos verticales y horizontales, e incluso un modelo especialmente diseñado para pasar a través de puertas con un ancho máximo de 680 mm.



### CARACTERÍSTICAS

El PEAD usado en estos depósitos tiene calidad alimentaria apta para el contacto con productos de consumo humano y es resistente a los rayos ultravioleta (UV) para poder permanecer inalterable en condiciones externas. Pueden almacenar líquidos con densidades hasta 1,1 gr/cm<sup>3</sup>, para densidades mayores (hasta 1,3 gr/cm<sup>3</sup>) recomendamos seleccionar nuestros depósitos reforzados para químicos (pág. 14). En caso de necesitar almacenar un líquido de densidad aún mayor, contáctanos para estudiar alternativas.

Todos los modelos de superficie, y los de enterrar hasta 28.000 L (modelo Millenium<sup>D+</sup>) están fabricados en una sola pieza rotomoldeada. Para modelos de mayor volumen se procede a una soldadura, tanto interior como exterior, de las juntas y se refuerza mecánicamente en todo su perímetro. Para total seguridad se hace una prueba de estanqueidad a cada junta soldada garantizando su estanqueidad e impermeabilidad.

Los depósitos incorporan una o más entradas en la parte superior para poder acceder a su interior en caso necesario (limpieza o mantenimiento). Los diámetros de acceso se comprenden entre Ø 220 – 800 mm.

### APLICACIONES

Además de para almacenar agua potable, los depósitos se pueden usar para:

- la gestión de aguas pluviales
- la industria agroalimentaria
- agricultura y ganadería
- antiincendios



## MODELOS DE SUPERFÍCIE



### Horizontales

EAN13	V (L)	L (mm)	D (mm)	H (mm)	P (kg)	T (mm)
5600379816711	500	1.250	750	830	21,5	Ø 220
5600379816766	1.000	1.550	900	1.050	41,5	Ø 400
5600379816865	2.000	1.665	1.350	1.360	60	Ø 400
5600379816957	3.000	1.945	1.520	1.565	82	Ø 400
5600379817039	5.000	2.210	1.840	1.865	140	Ø 400

V: Volumen; L: Largo; D: Diámetro; H: Alto; P: Peso; T: Tapa



DEPURACIÓN  
AGUAS  
RESIDUALES

### Verticales alto

EAN13	V (L)	D (mm)	H (mm)	P (kg)	T (mm)
5600379817596	1.000	950	1.600	40	Ø 400
5600379817640	2.000	1.350	1.950	60	Ø 400
5600379817749	3.500	1.300	2.700	80	Ø 400
5600379817794	4.000	1.500	2.400	90	Ø 400

V: Volumen; D: Diámetro; H: Alto; P: Peso; T: Tapa



GESTIÓN  
AGUAS  
PLUVIALES

### Puffo

EAN13	V (L)	D (mm)	H (mm)	P (kg)	T (mm)
5600379817848	500	910	910	21	Ø 400
5600379817916	3.000	1.700	1.728	81,5	Ø 400
5600379817992	3.500	1.700	1.978	87	Ø 400
5600379818074	4.500	1.700	2.478	102	Ø 400
5600379818159	5.000	2.068	2.000	110	Ø 400
5600379818302	6.500	2.068	2.505	160	Ø 400
5600379818395	7.500	2.068	2.830	200	Ø 400
5600379818470	10.000	2.068	3.600	260	Ø 400

V: Volumen; D: Diámetro; H: Alto; P: Peso; T: Tapa



SANITARIOS  
PORTÁILES



GESTIÓN  
RESÍDUOS



**Puffo bajo**

EAN13	V (L)	D (mm)	H (mm)	P (kg)	T (mm)
5600379818562	3.000	2.068	1.200	81,5	Ø 400
5600379818593	3.500	2.068	1.340	90	Ø 400
5600379818623	4.500	2.068	1.620	102	Ø 400
5600379818678	10.000	2.400	2.525	260	Ø 600
5600379818760	12.500	2.400	3.035	300	Ø 600
5600336550696	<b>NUEVO</b> 15.000	2.400	3.700	415	Ø 600
5600336550795 (1)	<b>NUEVO</b> 18.000	2.465	3.970	550	Ø 400
5600336550801 (1)	<b>NUEVO</b> 21.000	2.465	4.630	675	Ø 400
5600336550818 (1)	<b>NUEVO</b> 26.000	2.465	5.610	875	Ø 400

V: Volumen; D: Diámetro; H: Alto; P: Peso; T: Tapa;  
(1) Modelos disponibles sólo en gris claro



**Pasa puertas**

EAN13	V (L)	L (mm)	W (mm)	H (mm)	P (kg)	T (mm)
5600379819088	500	850	680	1.065	21,5	Ø 400
5600379819095	1.000	1.380	680	1.300	41,5	Ø 400
5600379819101	1.500	1.900	680	1.650	61,5	Ø 400
5600379819118	2.000	1.910	680	1.950	81,5	Ø 400

V: Volumen; L: Largo; W: Ancho; H: Alto; P: Peso; T: Tapa.



Todos los modelos de superficie están graduados para una fácil lectura del volumen almacenado.

**MODELOS ENTERRADOS**

**Millenium**

EAN13	V (L)	L (mm)	D (mm)	H (mm)	P (kg)	T (mm)
5600379817114	2.000	1.725	1.510	1.630	75	1 x Ø 400
5600379817121	3.000	2.375	1.510	1.630	95	1 x Ø 400
5600379817138	4.000	2.460	1.660	1.680	130	1 x Ø 400
5600379817152	5.000	2.470	1.860	1.890	150	1 x Ø 400
5600379817176	6.000	2.740	2.050	2.140	180	1 x Ø 600
5600379817183	8.000	3.420	2.050	2.130	295	1 x Ø 600
5600379817206	10.000	3.300	2.320	2.460	360	1 x Ø 600
5600379817220	12.000	4.780	2.050	2.130	420	1 x Ø 600
5600379817237	15.000	4.580	2.320	2.460	535	1 x Ø 600
5600379817268	20.000	5.360	2.320	2.460	720	2 x Ø 600
5600379817299	25.000	6.640	2.320	2.460	810	2 x Ø 600
5600379817329	30.000	7.920	2.320	2.460	970	2 x Ø 600
5600379817350	35.000	9.200	2.320	2.460	1.115	2 x Ø 600
5600379817374	40.000	10.480	2.320	2.460	1.280	2 x Ø 600
5600379817404	45.000	11.760	2.320	2.460	1.450	2 x Ø 600
5600379817435	50.000	13.040	2.320	2.460	1.610	2 x Ø 600
5600379817459	55.000	14.320	2.320	2.460	1.770	2 x Ø 600
5600379817473	60.000	15.600	2.320	2.460	1.920	2 x Ø 600
5600379817497	65.000	17.880	2.320	2.460	2.090	2 x Ø 600
5600379817510	70.000	18.160	2.320	2.460	2.240	2 x Ø 600
5600379817534	75.000	19.440	2.320	2.460	2.395	2 x Ø 600

V: Volumen; L: Largo; D: Diámetro; H: Alto; P: Peso; T: Tapa.



DEPURACIÓN  
AGUAS  
RESIDUALES



GESTIÓN  
AGUAS  
PLUVIALES



SANITARIOS  
PORTÁTILES



GESTIÓN  
RESÍDUOS

## NUEVO MODELO CON DIÁMETRO DE 3 METROS

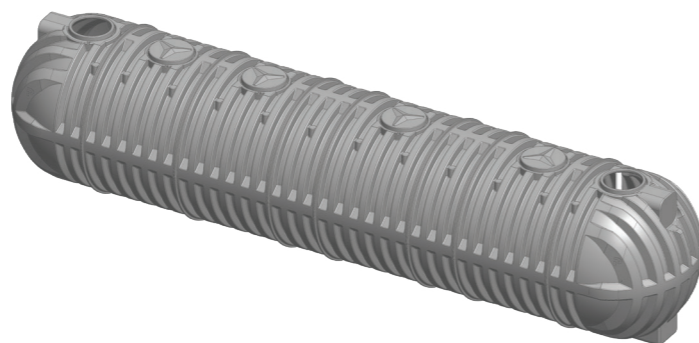

### Millenium<sup>D+</sup>

Estos nuevos modelos con diámetro de 3 m nos proporciona una oferta inigualable en la industria. Modelos robustos y fáciles de instalar.

EAN13		V (L)	L (mm)	D (mm)	H* (mm)	P (kg)	T (mm)
5600336550184	<b>NUEVO</b>	21.000	4.160	3.090	3.370	800	1 x Ø 800
5600336550191	<b>NUEVO</b>	28.000	5.110	3.090	3.370	1.000	1 x Ø 800
5600336550207	<b>NUEVO</b>	34.000	6.060	3.090	3.370	1.200	2 x Ø 800
5600336550214	<b>NUEVO</b>	40.000	7.010	3.090	3.370	1.400	2 x Ø 800
5600336550221	<b>NUEVO</b>	46.000	7.960	3.090	3.370	1.600	2 x Ø 800
5600336550238	<b>NUEVO</b>	52.000	8.910	3.090	3.370	1.800	2 x Ø 800
5600336550245	<b>NUEVO</b>	59.000	9.860	3.090	3.370	2.000	2 x Ø 800
5600336550252	<b>NUEVO</b>	65.000	10.810	3.090	3.370	2.200	2 x Ø 800
5600336550269	<b>NUEVO</b>	71.000	11.760	3.090	3.370	2.400	2 x Ø 800
5600336550276	<b>NUEVO</b>	77.000	12.710	3.090	3.370	2.600	2 x Ø 800
5600336550283	<b>NUEVO</b>	83.000	13.660	3.090	3.370	2.800	2 x Ø 800
5600336550290	<b>NUEVO</b>	90.000	14.610	3.090	3.370	3.000	2 x Ø 800
5600336550306	<b>NUEVO</b>	96.000	15.560	3.090	3.370	3.200	2 x Ø 800
5600336550313	<b>NUEVO</b>	102.000	16.510	3.090	3.370	3.400	2 x Ø 800
5600336550320	<b>NUEVO</b>	108.000	17.460	3.090	3.370	3.600	2 x Ø 800
5600336550337	<b>NUEVO</b>	114.000	18.410	3.090	3.370	3.800	2 x Ø 800
5600336550344	<b>NUEVO</b>	120.000	19.360	3.090	3.370	4.000	2 x Ø 800

V: Volumen; L: Largo; D: Diámetro; H: Alto; P: Peso; T: Tapa.

\*Los depósitos Millenium<sup>D+</sup> se entregan siempre con los realces incluidos.



## ACCESORIOS

Nuestro modelos de superficie pueden incorporar de fábrica, y bajo pedido, diferentes accesorios en función de tus necesidades. Aquí te mostramos las diferentes opciones que se pueden incluir. Las piezas de repuesto (realces, tapas) las puedes encontrar en la pág. 35.

Si tienes alguna necesidad específica, ponte en contacto con nosotros para analizarla y buscar la mejor solución.



## VENTILACIONES

Recomendamos la instalación de sistemas de ventilación en depósitos que van a estar sometidos a presión (tanto positivas como negativas) para evitar cualquier deformación.



## VÁLVULAS

Disponemos de diferentes modelos de válvulas para integrar en nuestros depósitos.

## CONEXIONES

Podemos integrar de fábrica diferentes tipos de accesorios de salida o de entrada, tanto embridadas como roscadas.



## DEPÓSITOS DE QUÍMICOS

Los compuestos químicos pueden ser altamente corrosivos y dañar diferentes tipos de materiales. Los depósitos Calona son soluciones reforzadas y robustas que están fabricados por rotomoldeo con PEAD 100% virgen, lo cual le proporcionan una alta resistencia química y estabilidad. La densidad máxima del líquido retenido no puede superar los 1,3 gr/cm<sup>3</sup>. En caso de querer almacenar líquidos con una mayor densidad, contáctanos para analizar la mejor solución.

Ofertamos modelos tanto para el almacenamiento como la dosificación de químicos en superficie, todos ellos tienen protección contra los rayos UV para poder perdurar inalterable en condiciones exteriores.

Los volúmenes de los depósitos se comprenden entre 20 y 26.000 L en función del modelo seleccionado.

La fabricación por rotomoldeo proporciona una superficie lisa facilitando su limpieza completa de los líquidos. Además, disponemos de modelos con abertura completa, en caso que sea necesario una limpieza en profundidad (DCT [pág. 17], DTCT [pág. 16]).

### VENTAJAS

- Depósitos simples, robustos y fáciles de montar.
- Paredes interiores con superficie lisa, que facilitan la limpieza y evitan la agregación y acumulación de residuos.
- El peso reducido de los equipos facilita el transporte y la manipulación.
- Facilidad de colocación de pasa paredes/brida para conexión de tuberías.
- Todos los modelos de superficie están graduados para una fácil lectura del volumen almacenado.

### APLICACIONES

Estas características hacen que los depósitos Calona sean ideales para los siguientes sectores:

- industria alimentaria
- agricultura y ganadería
- gestión de productos químicos
- dosificación de fertilizantes líquidos
- Industria agroalimentaria



## MODELOS PARA ALMACENAMIENTO

### Horizontales reforzados

EAN13	V (L)	L (mm)	D (mm)	H (mm)	P (kg)	T (mm)
5600379816728	500	1.250	750	830	26,5	Ø 220
5600379816834	1.000	1.550	900	1.050	55,0	Ø 400
5600379816926	2.000	1.665	1.350	1.360	70,0	Ø 400
5600379817015	3.000	1.945	1.520	1.565	100,0	Ø 400
5600379817091	5.000	2.210	1.840	1.865	170,0	Ø 400

V: Volumen; L: Largo; D: Diámetro; H: Alto; P: Peso; T: Tapa.

### Verticales alto reforzados

EAN13	V (L)	D (mm)	H (mm)	P (kg)	T (mm)
5600379817626	1.000	950	1.600	51,5	Ø 400
5600379817718	2.000	1.350	1.950	80,0	Ø 400
5600379817787	3.500	1.300	2.700	100,0	Ø 400
5600379817831	4.000	1.500	2.400	110,0	Ø 400

V: Volumen; D: Diámetro; H: Alto; P: Peso; T: Tapa

### Puffo reforzados

EAN13	V (L)	D (mm)	H (mm)	P (kg)	T (mm)
5600379817862	500	910	910	25,0	Ø 400
5600379817961	3.000	1.700	1.728	102,0	Ø 400
5600379818043	3.500	1.700	1.978	112,0	Ø 400
5600379818111	4.500	1.700	2.478	122,0	Ø 400
5600379818258	5.000	2.068	2.000	140,0	Ø 400
5600379818357	6.500	2.068	2.505	197,0	Ø 400
5600379818432	7.500	2.068	2.830	220,0	Ø 400
5600379818531	10.000	2.068	3.600	300,0	Ø 400

V: Volumen; D: Diámetro; H: Alto; P: Peso; T: Tapa



DEPURACIÓN  
AGUAS  
RESIDUALES



GESTIÓN  
AGUAS  
PLUVIALES



SANITARIOS  
PORTÁTILES



GESTIÓN  
RESÍDUOS



**Puffo bajo reforzado**



EAN13	V (L)	D (mm)	H (mm)	P (kg)	T (mm)
5600379818586	3.000	2.068	1.200	81,5	Ø 400
5600379818616	3.500	2.068	1.340	90,0	Ø 400
5600379818654	4.500	2.068	1.620	102,0	Ø 400
5600379818753	10.000	2.400	2.525	260,0	Ø 600
5600379819125	12.500	2.400	3.035	300,0	Ø 600
5600336550733	<b>NUEVO</b> 15.000	2.400	3.700	500,0	Ø 600
5600336550795 (1)	<b>NUEVO</b> 18.000	2.465	3.970	550,0	Ø 400
5600336550801 (1)	<b>NUEVO</b> 21.000	2.465	4.630	675,0	Ø 400
5600336550818 (1)	<b>NUEVO</b> 26.000	2.465	5.610	875,0	Ø 400

V: Volumen; D: Diámetro; H: Alto; P: Peso; T: Tapa  
(1) Modelos disponibles sólo en gris claro

**MODELOS PARA DOSIFICACIÓN**



**Tanques dosificadores – DSD**

Equipados con bases de apoyo en la parte superior del depósito para instalar bombas dosificadoras o agitadores de eje vertical.

EAN13	V (L)	D (mm)	H (mm)	P (Kg)	T (mm)
5600379810832	50	360	690	3,2	Ø 125
5600379810849	100	480	725	6,2	Ø 125
5600379810856	200	570	1.010	10,0	Ø 125
5600379810863	300	610	1.170	13,0	Ø 125
5600379810870	500	750	1.320	21,1	Ø 220
5600379810887	1.250	1.130	1.620	46,0	Ø 400

V: Volumen; D: Diámetro; H: Alto; P: Peso; T: Tapa.



**Tanques troncocónicos con tapa - DTCT**

EAN13	V (L)	D (mm)	D <sub>a</sub> (mm)	H (mm)	P (kg)	T (mm)
5600379810955	500	1.068	910	950	17	Ø 1.068
5600379810962	1.000	1.285	1.100	1.150	35	Ø 1.285
5600379810979	1.500	1.480	1.290	1.310	42	Ø 1.480
5600379810986	2.000	1.630	1.440	1.550	50	Ø 1.630

V: Volumen; D: Diámetro; H: Alto; P: Peso; T: Tapa.

**Tanques con tapa completa – DCT**

Tanques con tapa circular de apertura total para una facilidad de acceso y mantenimiento.



EAN13	V (L)	D (mm)	H (mm)	P (kg)	T (mm)
5600379810634	20	290	300	2	Ø 300
5600379810658	50	360	560	4	Ø 380
5600379810672	100	460	700	6	Ø 480
5600379810696	200	570	980	10	Ø 590
5600379810719	300	610	1.070	12	Ø 630
5600379810733	500	820	1.140	20	Ø 930
5600379810757	1.100	1.100	1.400	37	Ø 1.120
5600379810771	2.000	1.350	1.620	60	Ø 1.370
5600379819514 (*)	1.200	1.100	1.330	57	Ø 1.120

V: Volumen; D: Diámetro; H: Alto; P: Peso; T: Tapa.

\*Depósitos con fondo inclinado, especial para pastas cerámicas.



DEPURACIÓN  
AGUAS  
RESIDUALES

**ACCESORIOS**

Además de todos los accesorios descritos en la pág. 13 para los depósitos de almacenamiento de agua, algunos modelos permiten además el acople de sistema de agitación para fertilizantes o compuestos químicos de industria.



GESTIÓN  
AGUAS  
PLUVIALES



SANITARIOS  
PORTÁTILES



GESTIÓN  
RESÍDUOS

## DEPÓSITOS GRG

Los depósitos GRG Calona son soluciones para el almacenamiento y transporte de mercancías peligrosas por carretera (Diésel y AdBlue). Están fabricados mediante la técnica de rotomoldeo con PEAD 100% virgen. Todos los componentes incorporan un tratamiento resistente a los rayos UV, por lo que permanecen inalterables en condiciones de exteriores.

Actualmente fabricamos dos capacidades de almacenamiento, 200 y 410 litros.



### APROBACIÓN EUROPEA ADR

Los depósitos GRG están aprobados según la norma europea ADR para el transporte por carretera de mercancías peligrosas. Las características de las pruebas ADR son las siguientes:

- Prueba de vibración
- Elevación por encima y por debajo
- Prueba de estanqueidad a 20 kPa
- Ensayo de presión hidráulica a 120 kPa
- Prueba de caída a 80 cm del suelo con un depósito lleno.

### VENTAJAS

- Aprobación ADR
- Materiales anticorrosivos para aumentar su respectiva vida útil
- Depósitos ligeros y apilables
- Anillos de fijación incluidos
- Protección IP55
- Bomba con sistema de seguridad de bypass de recirculación
- Equipo autoventilado
- Medidor de caudal de alta precisión

Componentes  
internos

GARANTÍA  
**1**  
AÑO

Depósito

GARANTÍA  
**5**  
AÑOS



Estos depósitos son una solución ideal para situaciones en las que no hay acceso directo a carburantes como el diésel o AdBlue.

Su diseño simple, fácil manejo y dimensiones lo convierten en un producto ideal para ser transportado en diferentes vehículos, desde pick-ups o furgonetas hasta camiones.

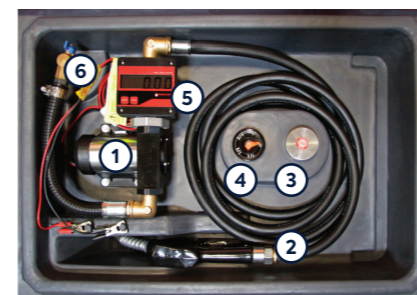

### COMPONENTES

1. Bomba 12 V
2. Manguera de abastecimiento de 4 m y boquilla automática
3. Boquilla de llenado de 2"
4. Indicador de nivel de combustible en el depósito
5. Medidor de caudal digital de alta precisión (Opcional)
6. Válvula de corte y manguera de aspiración con filtro de malla
7. Cierres ajustables con dispositivo de bloqueo y candado
8. Anillos de elevación (utilizar sólo cuando está vacío)
9. Producto apilable (sólo cuando está vacío)
10. Cavidades para manipular con carretillas elevadoras o elevadores manuales
11. Cavidad para cinta de fijación
12. Tapa con marco
13. Asas para moverlo manualmente.

Bombas	Diésel	AdBlue
Tipo	Auto aspirante	Autocebante de diafragma
Caudal (L/min)	50	30
Consumo (A)	18-24	12
Motor (kW)	0,30	0,18
RPM	3.000	1.750

Medidores	Diésel	AdBlue
Tipo	Por engranajes ovalados	
Precisión	+/- 0,5%	+/- 0,8%
Alimentación	Pila de botón de larga duración (aprox. 4 años)	
Protección	IP-55	IP-66

### MODELOS

#### Transporte de diésel

Modelo	EAN13	V (L)	L (mm)	W (mm)	H (mm)	P (kg)
Sin medidor	5600379810115	200	1.160	760	540	44
	5600379810122	410	1.160	760	820	59
Con medidor	5600379810139	200	1.160	760	540	44
	5600379810146	410	1.160	760	820	59

V: Volumen; L: Largo; W: Ancho; H: Alto; P: Peso.

#### Transporte de AdBlue

Modelo	EAN13	V (L)	L (mm)	W (mm)	H (mm)	P (kg)
Sin medidor	5600379810153	200	1.160	760	540	44
	5600379810160	410	1.160	760	820	59
Con medidor	5600379810177	200	1.160	760	540	44
	5600379810184	410	1.160	760	820	59

V: Volumen; L: Largo; W: Ancho; H: Alto; P: Peso.



DEPURACIÓN  
AGUAS  
RESIDUALES



GESTIÓN  
AGUAS  
PLUVIALES



SANITARIOS  
PORTÁTILES



GESTIÓN  
RESIDUOS



## DEPURACIÓN DE AGUAS RESIDUALES

- Fosas sépticas
- Biofiltro Ecoflo
- Solido SMART
- SBR
- Aireación prolongada
- MBBR
- Estaciones de bombeo
- Separadores de grasas
- Físico-Químicos
- Reutilización
- Equipos contenerizados

# LA DEPURACIÓN DE AGUAS RESIDUALES. UN COMPROMISO DE TODOS.

La actividad del ser humano genera residuos que pueden contaminar los recursos naturales (suelo, agua, ...). En Premier Tech llevamos más de 25 años protegiendo nuestro planeta mediante el desarrollo y fabricación de tecnologías propias para proceder, en este caso, a una correcta depuración de las aguas residuales tanto domésticas como industriales.

En España la depuración de aguas residuales se rige mediante la **Directiva Europea 91/271/CEE** donde se especifican las medidas necesarias para garantizar que las aguas residuales reciben un tratamiento adecuado previo a su vertido a la naturaleza.



Para poder proceder correctamente al estudio de un sistema de depuración de aguas residuales, es importante recordar los siguientes conceptos:

- **Aguas residuales urbanas:** son las aguas residuales domésticas o la mezcla de las mismas con aguas residuales industriales y/o pluviales.
- **Aguas residuales domésticas:** son las aguas residuales procedentes de zonas de viviendas y de servicios y generadas principalmente por el metabolismo humano y las actividades domésticas.
- **Aguas residuales industriales:** son todas las aguas residuales vertidas desde locales utilizados para efectuar cualquier actividad comercial o industrial que no sean aguas residuales domésticas ni pluviales.
- **Aglomeración urbana:** es la zona cuya población y/o actividades económicas presenten una concentración suficiente para la recogida y conducción de las aguas residuales urbanas a una instalación de tratamiento de dichas aguas o a un punto de vertido final.
- **Habitante equivalente (H.E.):** es la unidad de dimensionamiento correspondiente a una carga orgánica biodegradable con una DBO<sub>5</sub> de 60 g de oxígeno por día.
- **Afluente:** se llama así a las aguas residuales brutas que llegan al sistema de depuración.
- **Efluente:** se llama así a las aguas vertidas tras pasar por un proceso de depuración.
- **Tratamiento primario:** es el tratamiento de las aguas residuales mediante un proceso físico y/o químico en el que la DBO<sub>5</sub> se reduzca por lo menos en un 20% y el total de MES en un 50%.
- **Tratamiento secundario:** es el tratamiento de las aguas residuales mediante un proceso que incluya, por lo general, un tratamiento biológico, respetando los valores del RD 509/1996.
- **DBO<sub>5</sub>:** Demanda bioquímica de oxígeno en 5 días (mg/L). Parámetro de contaminación orgánica basado en la medición del oxígeno disuelto que consumen los microorganismos en el proceso de oxidación bioquímica de la materia orgánica.
- **DQO:** Demanda química de oxígeno (mg/L). Parámetro que mide la cantidad de materias susceptibles de ser oxidadas por medios químicos.
- **MES:** Sólidos o materia en suspensión (mg/L). Este parámetro indica la concentración de sólidos que pueden ser separados por medios mecánicos.
- **Lodos o fangos:** consisten en una mezcla de agua y sólidos separada del agua residual, como resultado de procesos naturales o artificiales.



## VALORES MÍNIMOS DE DEPURACIÓN

En España las competencias en cuanto a la calidad del efluente depurado depende de la localización del proyecto. El **RD 509/1996** establece las normas aplicables a la depuración de las aguas residuales urbanas así como los requisitos y parámetros límites del efluente, traspuestos de la **Directiva Europea 91/271/CEE**.

En esta tabla se resumen los valores límite generales para todo el Estado impuestos en la Directiva 91/271/CEE. En cada Demarcación Hidrográfica existe un Organismo Competente (Confederación hidrográfica o administraciones hidráulicas de la Comunidad Autónoma) que puede exigir unos límites diferentes en función de las condiciones locales.

Parámetros	Concentración (mg/L)	Porcentaje mínimo de reducción
DBO <sub>5</sub>	25	70-90%
DQO	125	75%
MES	35 (>10.000 HE)	90%
<b>En zonas sensibles se deben tener en cuenta también estos parámetros</b>		
P <sub>t</sub>	2 (10.000-100.000 HE) 1 (>100.000 HE)	80%
N <sub>t</sub>	15 (10.000-100.000 HE) 10 (>100.000 HE)	70-80%

Por eso recomendamos verificar siempre con el Organismo Competente local los requisitos de depuración y las zonas sensibles donde se localice el proyecto y así diseñar la tecnología que mejor se adapte a las necesidades locales. En Premier Tech fabricamos un gran abanico de soluciones con diferentes tecnologías que permiten al usuario final disponer de múltiples opciones sean cuales sean las especificaciones del proyecto.



## DIMENSIONADO DE UNA E.D.A.R. PARA PEQUEÑAS POBLACIONES (<2.000 HE)

Para poder realizar un correcto dimensionamiento de cualquier tipo de Estación de Depuración de Aguas Residuales (E.D.A.R.) es importante conocer los valores de entrada en el sistema, y así parametrizar correctamente la solución según los límites locales de descarga. En la tabla de la derecha se resumen los valores "tipo" de un afluente de aguas residuales que pueden servir como guía.

Parámetros	Carga (g . HE/día)	Concentración (mg/L)
DBO <sub>5</sub>	60	300-400
DQO	90-120	600-800
MES	70	350-450
P <sub>t</sub>	2	8-10
N <sub>t</sub>	10	50-60

Cuando no es posible obtener los valores del afluente, se puede estimar mediante el uso por persona por día de una actividad en concreto. Según la **Guía Técnica de Depuradoras Compactas Prefabricada** elaborada por Aqua España se pueden tomar los siguientes valores:

Actividad	Dotación (L)	Carga (g)
<b>Viviendas domésticas</b>		
Residencia estándar	150	60
Caravanas	150	60
<b>Industrial</b>		
Oficina/Fábrica sin cantina	50	25
Oficina/Fábrica con cantina	100	38
<b>Escuelas</b>		
Con cocina	90	38
Sin cantina	50	25
Internado - residentes	175	60
<b>Hospitales y residencias</b>		
De personas mayores/enfermería	350	110
Hospitales pequeños	450	140
Hospitales grandes	Evaluar individualmente	

Actividad	Dotación (L)	Carga (g)
<b>Hoteles y bares</b>		
Hoteles 4*	300	105
Hoteles estándar	250	94
Huéspedes (sin comida)	80	50
Bares	15	19
Restaurantes - Categoría alta	30	38
Restaurantes - Estándar	25	30
Comida rápida	12	15
<b>Servicios</b>		
Módulos WC (por uso)	10	12
Ducha (por uso)	40	19
Club deportivo	40	25
Natación (sin centro deportivo)	350	110
Áreas de caravanas	150	60

En caso de tener una actividad en uso, siempre recomendamos tener valores medios reales recogidos durante todo el año, debido a las fluctuaciones y cargas contaminantes del caudal. En caso de ser una actividad estacionaria se recomienda analizar el afluente en los periodos de máxima actividad o cuando se observen concentraciones no habituales.



## DISTANCIAS MÍNIMAS A RESPETAR

- A** Actividad (vivienda, hotel, ...).
- B** Separador de grasas (opcional). Recomendado cuando hay gran actividad de restauración.
- C** Arqueta registro.
- D** Equipos de depuración.
- E** Arqueta toma muestras.
- F** Sistema de infiltración o evacuación directa si cumple con los requisitos locales.

La pendiente de las conducciones antes del equipo (D) pueden variar entre un 2-4%, mientras que una vez pasado el equipo (D) pueden variar entre un 0,5-1%.

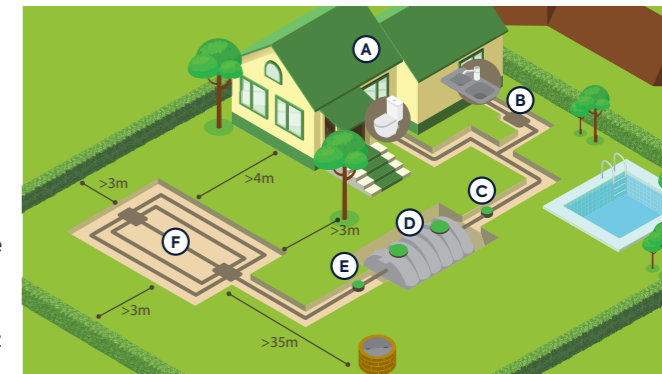

## SISTEMA DE INFILTRACIÓN, ¿QUÉ ES Y CÓMO DISEÑARLO?

Los sistemas de infiltración consisten en la evacuación final del vertido mediante infiltración natural en el terreno. Los sistemas de infiltración pueden instalarse tanto después de un sistema primario, donde actuarían como sistema secundario, como tras un sistema secundario donde ayudarían a terminar la depuración y filtrar las aguas residuales al medio natural sin peligro.

Para conocer los metros de zanja de infiltración (o lecho de infiltración si el suelo es arenoso) hay que conocer las características del terreno natural (pendiente, permeabilidad (K), espesor del suelo, nivel freático, ...), así como la disponibilidad de superficie.

Las zanjas de infiltración consisten en unos metros de tubería perforadas asentados sobre una cama de grava limpia, como se muestra a continuación.

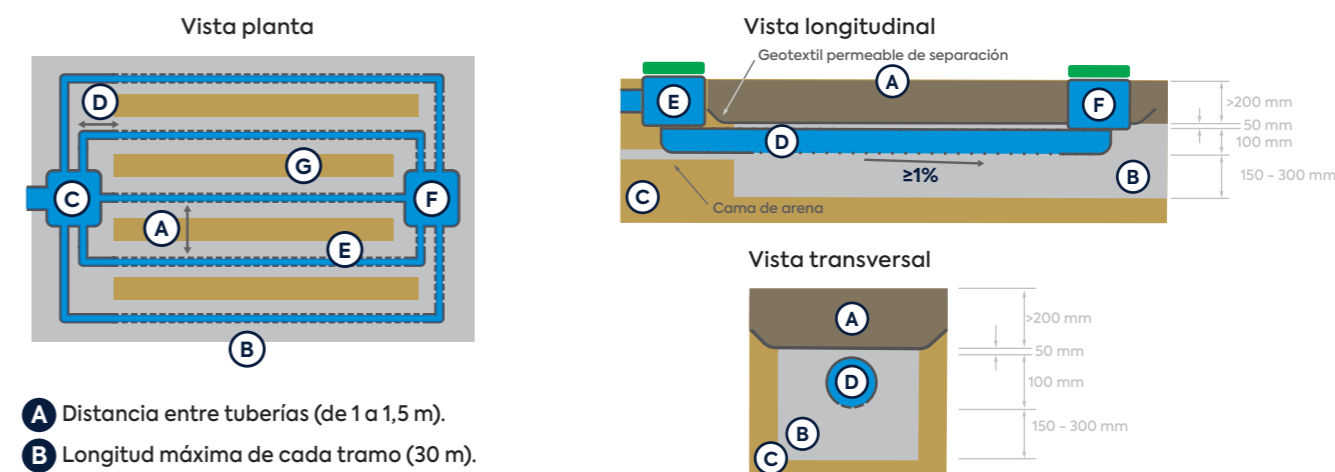

- A** Distancia entre tuberías (de 1 a 1,5 m).
- B** Longitud máxima de cada tramo (30 m).
- C** Arqueta de reparto.
- D** Tramos de tubería no perforados (1 m).
- E** Tuberías PVC DN110 perforadas en la parte inferior.
- F** Conexión extremos para ventilación.
- G** Terreno natural entre zanjas.
- A** Tierra vegetal.
- B** Grava limpia.
- C** Terreno natural.
- D** Tubería perforada DN110.
- E** Arqueta de reparto.
- F** Conexión extremos para ventilación.



H.E.	Valor de K (mm/h)			
	15 - 30	30 - 50	50 - 200	> 200
≤5 HE	Suelos limosos o arcillosos	Suelos arenosos-limosos	Suelos principalmente arenosos	Suelos arenosos
+1 HE	Estudiar	Zanjas - 50 m	Zanjas - 45 m	Lecho de infiltración: 30 m <sup>2</sup>
	Estudiar	+ 10 m	+ 9 m	+ 6 m <sup>2</sup>

# PASOS A SEGUIR DURANTE EL DESARROLLO DEL PROYECTO

Para la realización de un proyecto de depuración de aguas residuales recomendamos seguir, como mínimo, las siguientes etapas durante todo el ciclo del proyecto.

ETAPAS	RESPONSABILIDADES	SERVICIOS PREMIER TECH
1	Definir la necesidad de depuración de las aguas residuales de una actividad.	A ayudamos a definir las cargas del afluente de la actividad.
2	Seleccionar la mejor solución de depuración.	Equipo propio de ingeniería para ayudar a buscar la mejor solución.
3	Solicitar el permiso de vertidos.	Proporcionamos toda la información técnica necesaria.
4	Suministrar e instalar la solución aprobada.	Soporte in-situ para la instalación de los equipos.
5	Operar y mantener los equipos.	Disponemos de servicio de mantenimiento de los equipos
6	Controlar la calidad del vertido.	Una correcta operación y mantenimiento garantiza un vertido conforme.



# ETAPAS Y TECNOLOGÍAS APLICABLES EN LA DEPURACIÓN DE AGUAS RESIDUALES

Existen diferentes etapas y tecnologías para proceder a una correcta depuración de las aguas residuales. No todos los sistemas de depuración requieren incluir todas las etapas. Su elección depende de una serie de factores que deben analizarse antes de comenzar el estudio del proyecto.

- **Procedencia del agua residual:** los sistemas de depuración se diseñan diferentes en función del origen del agua residual: vivienda unifamiliar, pequeña población, industrial.
- **El caudal a tratar:** Este punto es clave para diseñar el tamaño de la EDAR. Es importante hacer un estudio de todos los vertidos residuales que van a parar a la EDAR. En ningún caso deben acceder a la depuradora aguas pluviales, de piscinas, y rechazos/contra lavados de tratamientos de agua potables (ej. Sistemas de osmosis, descalcificadoras).
- **La carga contaminante de entrada del vertido:** Si no se conoce con exactitud el origen de las aguas residuales es importante realizar una serie de análisis para conocer las características del agua a depurar y así poder diseñar los sistemas en consecuencia.
- **Los requerimientos de calidad final del vertido:** las exigencias de calidad del vertido suelen venir definidas por el Organismo Competente correspondiente. Además, en función de la localización del proyecto (ej. zonas sensibles) pueden requerir una depuración más exhaustiva.
- **Limitaciones a la instalación:** es importante definir la posible ubicación de la EDAR y así considerar posibles limitaciones, como el espacio disponible, disponibilidad de electricidad, accesibilidad o tipo de terreno, en muchas otras.



## FUNCIÓN

## SOLUCIONES PREMIER TECH

Pretratamiento	Retirar toda la materia gruesa que pueda llevar el agua y/o grasas/aceites que puedan impedir una correcta depuración.	Desbaste (Pág. 59) Separadores de grasas (Pág. 52)
Tratamiento primario	Eliminar gran parte de los sólidos decantables y materias flotantes y digerir los fangos sedimentados.	Fosa séptica (Pág. 30)
Tratamiento secundario	Tratar la materia orgánica disuelta (DBO <sub>5</sub> y DQO) y MES, reducir los nutrientes y los coliformes fecales.	Biofiltro Ecoflo (Pág. 36) Sólido SMART (Pág. 42) SBR (Pág. 44) Aireación prolongada (Pág. 46) MBBR (Pág. 48)
Tratamiento terciario	Completar la eliminación del resto de nutrientes y/o desinfectar el agua para proceder a su reutilización o vertido en zonas sensibles.	Desinfección (Pág.58) Eliminación de nutrientes (Pág.58)



# ¿CÓMO SELECCIONAR LA MEJOR SOLUCIÓN PARA TU PROYECTO DE DEPURACIÓN?

Nuestros más de 25 años de experiencia en diferentes regiones del mundo, nos ha permitido conocer las dificultades que se plantean muchas veces en la toma de decisión de la mejor solución para cada proyecto. Con este diagrama intentamos describir el tipo de preguntas que se tienen que hacer durante la fase de diseño del proyecto, y como elegir la tecnología más adecuada.

**La primera pregunta que se nos plantea es, ¿tengo red de alcantarillado pública cerca de mi proyecto?**

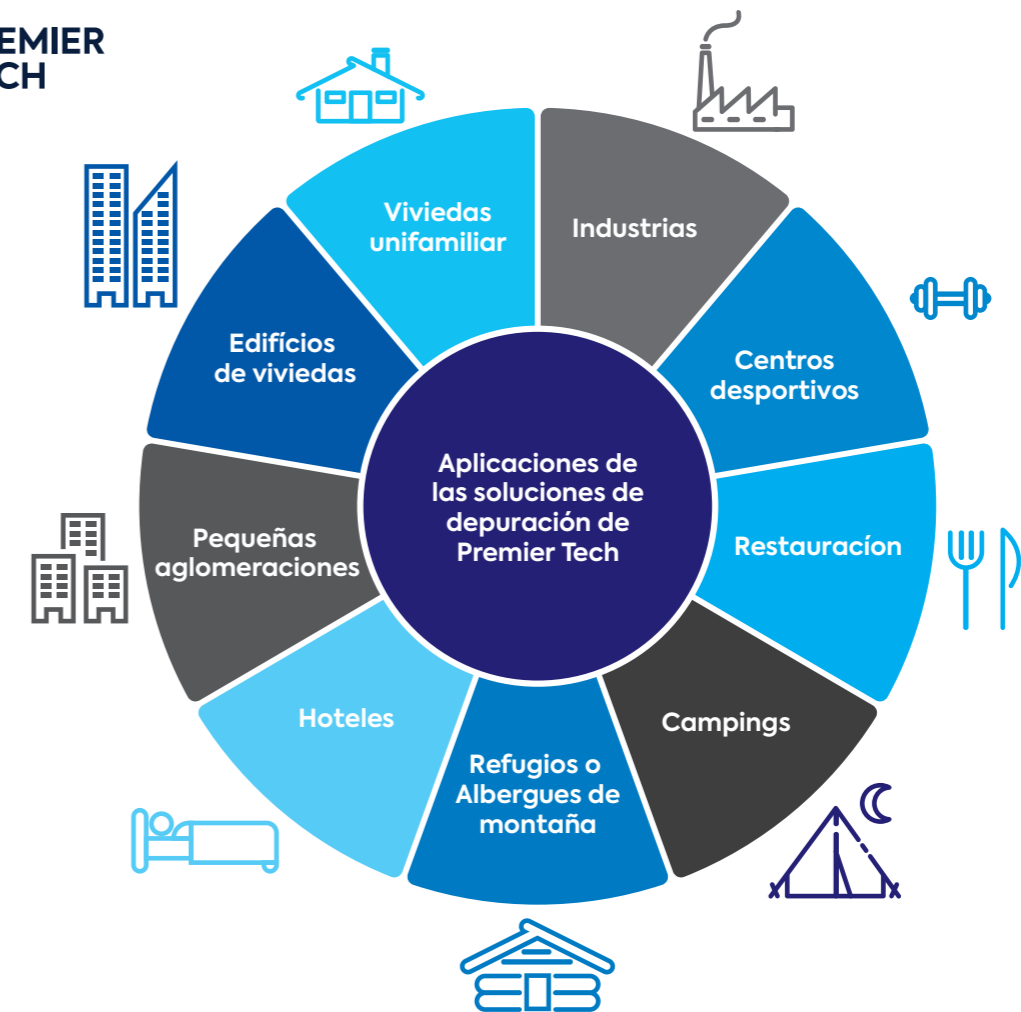
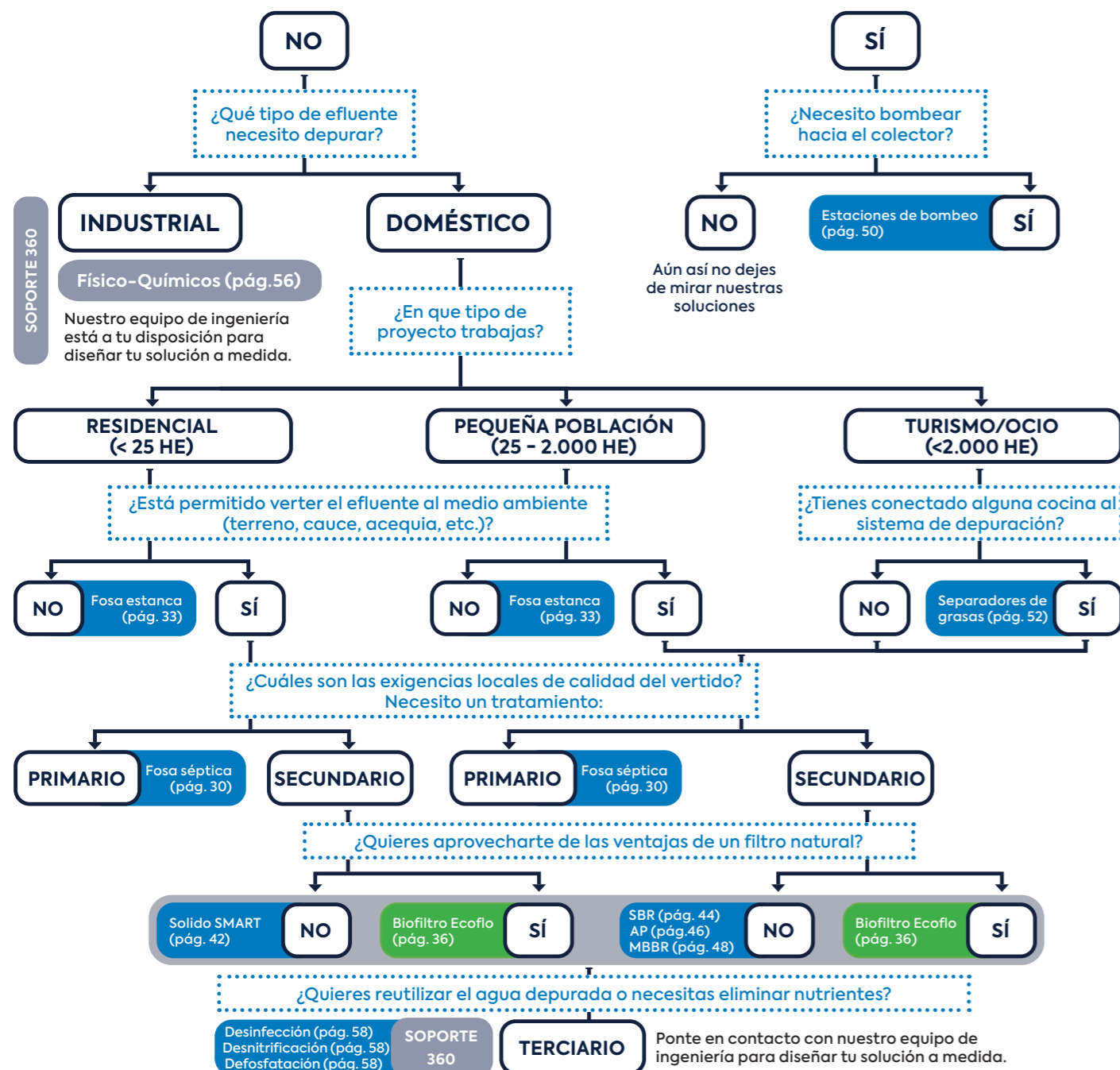

## Puntos clave de un proyecto de depuración de aguas residuales

Además de la información ya detallada, es importante resaltar una serie de puntos clave durante el ciclo de un proyecto de depuración para evitar problemas o costes innecesarios a la propiedad o entidad gestora de la solución instalada.

- Consideraciones del lugar de instalación: ¿hay acceso de corriente eléctrica?, ¿hay paso para vehículos de mantenimiento y vaciado de fangos?, ¿cuál es el tipo de suelo?, ¿puede haber problemas de alto nivel freático?
- Delimitar el área de la EDAR para evitar el acceso a personas ajenas a la operación y mantenimiento del sistema.
- Confirmar que se respetan las distancias mínimas de la EDAR.
- Instalar un sistema de ventilación para ayudar a la salida de gases y entrada de aire (según lo descrito en el Código Técnico de la Edificación).
- Seguir siempre las indicaciones de instalación del fabricante, ya que generalmente las garantías pueden verse afectadas.
- Todos los equipos instalados deben tener un fácil acceso desde la superficie y todas las tapas tienen que estar accesibles.
- Adecuar la instalación a las condiciones de uso. En caso de instalarse en zona de paso de vehículos sería necesario instalar una losa autoportante para evitar cargas en los equipos instalados.
- En caso de tener un nivel freático alto, como norma general se requiere un amarre del depósito a la fosa y/o un sistema de drenaje alrededor de los equipos. Siempre hay seguir las indicaciones del fabricante.
- Adecuar el vertido del efluente a las condiciones del terreno y los reglamentos locales.





## FOSAS SÉPTICAS

Las fosas sépticas es el sistema tradicional de depuración de aguas residuales. Son la solución más sencilla y simple para comenzar la depuración. Se considera el tratamiento primario del sistema séptico. Reciben y tratan parcialmente las aguas residuales domésticas cuando el edificio o vivienda no está conectado a la red de alcantarillado municipal.

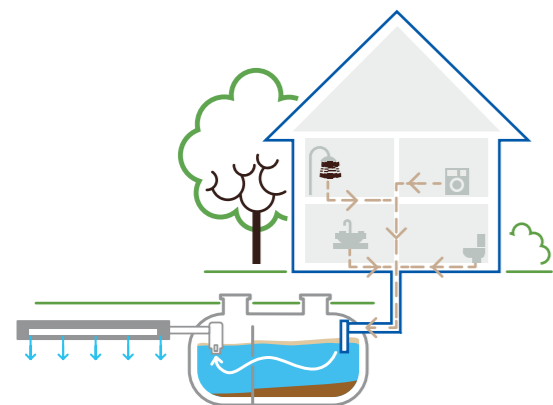

Las fosas Rewatec están fabricadas en PEAD 100% virgen mediante la técnica de rotomoldeo, lo que las hace ligeras, resistentes al paso del tiempo y a las agresiones químicas. Disponemos de modelos con certificación CE y rangos de volúmenes de 1.000 hasta 120.000 L.

### PREFILTROS



**PF17**

Hasta fosas de 8.000 L con sistema de seguridad y limpieza integrado.



**PF525**

A partir de fosas de 10.000 L sólo con sistema de seguridad

### FUNCIONAMIENTO

Las aguas residuales domésticas fluyen por una tubería de desagüe hasta desembocar en la fosa séptica. En caso necesario se puede instalar un pretratamiento, separador de grasas (pág. 52) o sistema de desbaste (pág. 59). El funcionamiento de la fosa séptica es simple: permite que las aguas residuales se separen en tres capas y reduce significativamente la carga contaminante mediante la digestión anaerobia de las bacterias.

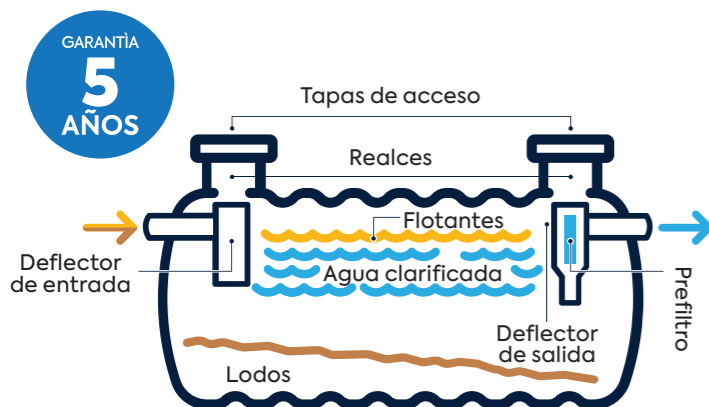

En la zona superior, los aceites y grasas suben y forman una capa flotante. En la zona inferior, los sólidos se depositan en el fondo del depósito y forman los lodos. Tanto los materiales flotantes como los lodos hay que retirarlos periódicamente por empresas especializadas.

Los líquidos parcialmente clarificados se acumulan entre las capas de materiales flotantes y lodo y salen de la fosa a través del prefiltro integrado, reteniendo los sólidos en suspensión que podrían obstruir los componentes del sistema aguas abajo.

### OPCIONES DE DESCARGA

La elección del tipo de descarga viene condicionada por la regulación vigente del lugar de la instalación.

En algunas ocasiones, la fosa séptica es parte integrante de un sistema de depuración más avanzado, como por ejemplo en un sistema Ecoflo.



## PREFILTRO PF17

### ALTO RENDIMIENTO DE FILTRADO

La función principal del prefiltro es reducir la salida de sólidos en suspensión hacia las siguientes etapas de la instalación. La exclusiva tecnología de Premier Tech permite llegar a valores de hasta el 83% de MES retenidos. Además de estos valores en la fosa séptica Millenium se consiguen una reducción del 50% de DQO y del 45% en DBO<sub>5</sub>.

El modelo PF17 está integrado de serie en las fosas sépticas Millenium y en todos las soluciones de biofiltro Ecoflo hasta un tamaño de fosa de 8 m<sup>3</sup>.

### VENTAJAS

Además de su elevado rendimiento de retención de MES, el PF17 tiene dos ventajas fundamentales en comparación el resto de tecnologías del mercado.

- Su **facilidad de limpieza** gracias al sistema integrado de contra-lavado. Tiene una conexión de manguera estándar y, mediante la acción de un sistema manual, limpiar los restos de MES que se hayan podido quedar retenidos.
- Su **sistema de cierre automático**. Durante el proceso de limpieza hay que sacar el prefiltro. El sistema integra una guillotina que se cierra automáticamente al sacar el prefiltro. Esto evita la salida de efluente con MES que pudiera bloquear los siguientes componentes de la instalación.

## DIGESTOR DE MATERIA ORGÁNICA

Los digestores orgánicos Rewatec ayudan a prolongar la vida de las fosas sépticas. Su fórmula natural y biodegradable ayuda a mejorar el rendimiento de estos sistemas.

Nuestros digestores no tienen impactos ambientales negativos y tienen una huella ambiental muy pequeña ya que todos sus componentes se producen y/o se obtienen localmente.

Su uso regular reduce los costes de mantenimiento, especialmente los asociados a desatascos y vaciado de estos sistemas.

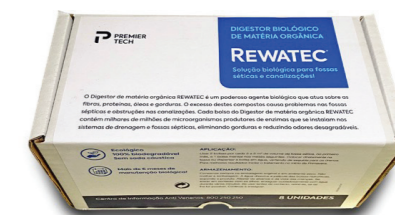

EAN13 – 5600379816551

Cada caja contiene 6 paquetes con 8 bolsas cada una. El uso general es de una bolsa por mes.

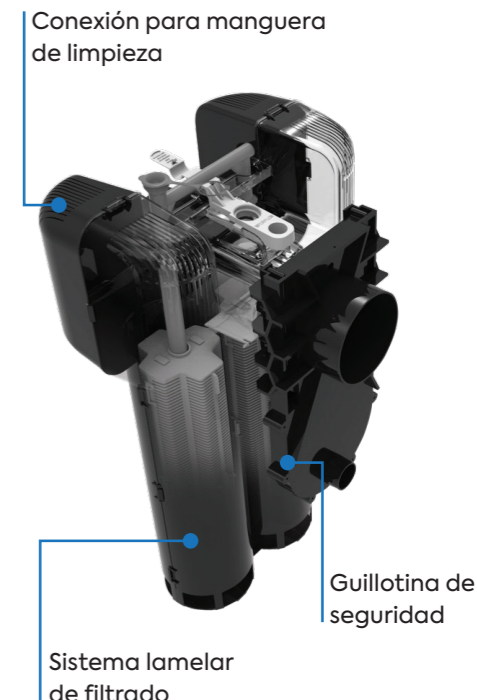





**FOSAS SÉPTICAS**

EAN13	V (L)	HE	L (mm)	D (mm)	H (mm)	P (kg)	T (mm)	Prefiltro	
<b>Depósito Millenium</b>									
5600379815219	2.000	10	1.725	1.510	1.630	75	1 x Ø 400	PF-17	
5600379815233	3.000	15	2.375	1.510	1.630	95	1 x Ø 400	PF-17	
5600379815240	4.000	20	2.460	1.660	1.680	130	1 x Ø 400	PF-17	
5600379815257	5.000	25	2.470	1.860	1.890	150	1 x Ø 400	PF-17	
5600379815264	6.000	30	2.740	2.050	2.140	180	1 x Ø 600	PF-17	
5600379815271	8.000	40	3.420	2.050	2.130	295	1 x Ø 600	PF-17	
5600379815370	10.000	50	3.300	2.320	2.460	360	1 x Ø 600	PF-525	
5600379815387	12.000	60	4.780	2.050	2.140	420	1 x Ø 600	PF-525	
5600379815394	15.000	75	4.580	2.320	2.460	535	1 x Ø 600	PF-525	
5600379815417	20.000	100	5.360	2.320	2.460	720	2 x Ø 600	PF-525	
5600379815424	25.000	125	6.640	2.320	2.460	810	2 x Ø 600	PF-525	
5600379815448	30.000	150	7.920	2.320	2.460	970	2 x Ø 600	PF-525	
5600379815455	35.000	175	9.200	2.320	2.460	1.115	2 x Ø 600	PF-525	
5600379815462	40.000	200	10.480	2.320	2.460	1.280	2 x Ø 600	PF-525	
5600379816285	45.000	225	11.760	2.320	2.460	1.450	2 x Ø 600	PF-525	
5600379815479	50.000	250	13.040	2.320	2.460	1.610	2 x Ø 600	PF-525	
5600379816292	55.000	275	14.320	2.320	2.460	1.770	2 x Ø 600	PF-525	
5600379816308	60.000	300	15.600	2.320	2.460	1.920	2 x Ø 600	PF-525	
5600379816315	65.000	325	16.880	2.320	2.460	2.090	2 x Ø 600	PF-525	
5600379816322	70.000	350	18.160	2.320	2.460	2.240	2 x Ø 600	PF-525	
5600379816339	75.000	375	19.440	2.320	2.460	2.395	2 x Ø 600	PF-525	
<b>Depósito Millenium<sup>PS</sup></b>									
5600336550351	<b>NUEVO</b>	21.000	105	4.160	3.090	3.370 *	800	1 x Ø 800	PF-525
5600336550368	<b>NUEVO</b>	28.000	140	5.110	3.090	3.370 *	1.000	1 x Ø 800	PF-525
5600336550375	<b>NUEVO</b>	34.000	170	6.060	3.090	3.370 *	1.200	2 x Ø 800	PF-525
5600336550382	<b>NUEVO</b>	40.000	200	7.010	3.090	3.370 *	1.400	2 x Ø 800	PF-525
5600336550399	<b>NUEVO</b>	46.000	230	7.960	3.090	3.370 *	1.600	2 x Ø 800	PF-525
5600336550405	<b>NUEVO</b>	52.000	260	8.910	3.090	3.370 *	1.800	2 x Ø 800	PF-525
5600336550412	<b>NUEVO</b>	59.000	295	9.860	3.090	3.370 *	2.000	2 x Ø 800	PF-525
5600336550429	<b>NUEVO</b>	65.000	325	10.810	3.090	3.370 *	2.200	2 x Ø 800	PF-525
5600336550436	<b>NUEVO</b>	71.000	355	11.760	3.090	3.370 *	2.400	2 x Ø 800	PF-525
5600336550443	<b>NUEVO</b>	77.000	385	12.710	3.090	3.370 *	2.600	2 x Ø 800	PF-525
5600336550450	<b>NUEVO</b>	83.000	415	13.660	3.090	3.370 *	2.800	2 x Ø 800	PF-525
5600336550467	<b>NUEVO</b>	90.000	450	14.610	3.090	3.370 *	3.000	2 x Ø 800	PF-525
5600336550474	<b>NUEVO</b>	96.000	480	15.560	3.090	3.370 *	3.200	2 x Ø 800	PF-525
5600336550481	<b>NUEVO</b>	102.000	510	16.510	3.090	3.370 *	3.400	2 x Ø 800	PF-525
5600336550498	<b>NUEVO</b>	108.000	540	17.460	3.090	3.370 *	3.600	2 x Ø 800	PF-525
5600336550504	<b>NUEVO</b>	114.000	570	18.410	3.090	3.370 *	3.800	2 x Ø 800	PF-525
5600336550511	<b>NUEVO</b>	120.000	600	19.360	3.090	3.370 *	4.000	2 x Ø 800	PF-525

V: Volumen; L: Largo; D: Diámetro; H: Alto; P: Peso; T: Tapa  
\*Los depósitos Millenium<sup>PS</sup> se entregan siempre con los reales incluidos.

Las fosas sépticas Millenium son ideales para instalarse en terrenos difícil e incluso con niveles freáticos altos (hasta 1/3 de la altura de la fosa sin necesidad de refuerzos). Están **certificadas según la norma EN 12566-1**. Los modelos hasta 8 m<sup>3</sup> están equipadas con el prefiltro PF-17 y los modelos superiores integran el prefiltro PF-525.



**FOSAS ESTANCAS DE ACUMULACIÓN**

EAN13	V (L)	L (mm)	D (mm)	H (mm)	P (kg)	T (mm)	
<b>Depósito Millenium</b>							
5600379815493	2.000	1.725	1.510	1.630	75	1 x Ø 400	
5600379815509	3.000	2.375	1.510	1.630	95	1 x Ø 400	
5600379815516	4.000	2.460	1.660	1.680	130	1 x Ø 400	
5600379815523	5.000	2.470	1.860	1.890	150	1 x Ø 400	
5600379815530	6.000	2.740	2.050	2.140	180	1 x Ø 600	
5600379815547	8.000	3.420	2.050	2.130	295	1 x Ø 600	
5600379815554	10.000	3.300	2.320	2.460	360	1 x Ø 600	
5600379815561	12.000	4.780	2.050	2.140	420	1 x Ø 600	
5600379815578	15.000	4.580	2.320	2.460	535	1 x Ø 600	
5600379815585	20.000	5.360	2.320	2.460	720	2 x Ø 600	
5600379816346	25.000	6.640	2.320	2.460	810	2 x Ø 600	
5600379816353	30.000	7.920	2.320	2.460	970	2 x Ø 600	
5600379816360	35.000	9.200	2.320	2.460	1.115	2 x Ø 600	
5600379816377	40.000	10.480	2.320	2.460	1.280	2 x Ø 600	
5600379816384	45.000	11.760	2.320	2.460	1.450	2 x Ø 600	
5600379816391	50.000	13.040	2.320	2.460	1.610	2 x Ø 600	
5600379816407	55.000	14.320	2.320	2.460	1.770	2 x Ø 600	
5600379816414	60.000	15.600	2.320	2.460	1.920	2 x Ø 600	
5600379816421	65.000	16.880	2.320	2.460	2.090	2 x Ø 600	
5600379816438	70.000	18.160	2.320	2.460	2.240	2 x Ø 600	
5600379816445	75.000	19.440	2.320	2.460	2.395	2 x Ø 600	
<b>Depósito Millenium<sup>PS</sup></b>							
5600336550528	<b>NUEVO</b>	21.000	4.160	3.090	3.370 *	800	1 x Ø 800
5600336550535	<b>NUEVO</b>	28.000	5.110	3.090	3.370 *	1.000	1 x Ø 800
5600336550542	<b>NUEVO</b>	34.000	6.060	3.090	3.370 *	1.200	2 x Ø 800
5600336550559	<b>NUEVO</b>	40.000	7.010	3.090	3.370 *	1.400	2 x Ø 800
5600336550566	<b>NUEVO</b>	46.000	7.960	3.090	3.370 *	1.600	2 x Ø 800
5600336550573	<b>NUEVO</b>	52.000	8.910	3.090	3.370 *	1.800	2 x Ø 800
5600336550580	<b>NUEVO</b>	59.000	9.860	3.090	3.370 *	2.000	2 x Ø 800
5600336550597	<b>NUEVO</b>	65.000	10.810	3.090	3.370 *	2.200	2 x Ø 800
5600336550603	<b>NUEVO</b>	71.000	11.760	3.090	3.370 *	2.400	2 x Ø 800
5600336550610	<b>NUEVO</b>	77.000	12.710	3.090	3.370 *	2.600	2 x Ø 800
5600336550627	<b>NUEVO</b>	83.000	13.660	3.090	3.370 *	2.800	2 x Ø 800
5600336550634	<b>NUEVO</b>	90.000	14.610	3.090	3.370 *	3.000	2 x Ø 800
5600336550641	<b>NUEVO</b>	96.000	15.560	3.090	3.370 *	3.200	2 x Ø 800
5600336550658	<b>NUEVO</b>	102.000	16.510	3.090	3.370 *	3.400	2 x Ø 800
5600336550665	<b>NUEVO</b>	108.000	17.460	3.090	3.370 *	3.600	2 x Ø 800
5600336550672	<b>NUEVO</b>	114.000	18.410	3.090	3.370 *	3.800	2 x Ø 800
5600336550689	<b>NUEVO</b>	120.000	19.360	3.090	3.370 *	4.000	2 x Ø 800

V: Volumen; L: Largo; D: Diámetro; H: Alto; P: Peso; T: Tapa  
\*Los depósitos Millenium<sup>PS</sup> se entregan siempre con los reales incluidos.

Las fosas estancas se utilizan cuando no hay opción de verter el efluente depurado de vuelta a la naturaleza. El modelo es el mismo que una fosa séptica Millenium, pero sin salida del efluente. Por lo que hay que vaciar frecuentemente la fosa mediante un servicio especializado.

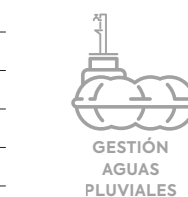

**MODELO COMPACTO**

Son fosas sépticas sin marcado CE.



EAN13	V (L)	HE	L (mm)	D (mm)	H (mm)	P (kg)	T (mm)	Prefiltro
5600379816018	1.500	6	2.200	940	1.020	84,5	2x Ø400	PF17
5600379816001	1.500	6	2.200	940	1.020	84,5	2x Ø400	CHICANE
5600379816032	2.800	10	2.250	1.350	1.405	135	2x Ø400	PF17
5600379816025	2.800	10	2.250	1.350	1.405	135	2x Ø400	CHICANE
5600379816575	5.000	15	2.916	1.520	1.565	185	2x Ø400	PF17
5600379816049	5.000	15	3.315	1.520	1.565	350	2x Ø400	CHICANE
5600379816568	8.000	25	4.580	1.840	1.890	630	2x Ø400	PF17
5600379816056	8.000	25	5.360	1.840	1.890	820	2x Ø400	CHICANE
5600379816063	15.000	45	6.640	2.320	2.460	910	3x Ø600	PF525
5600379816070	20.000	55	7.920	2.320	2.460	1.070	3x Ø600	PF525
5600379816087	25.000	70	9.200	2.320	2.460	1.227	3x Ø600	PF525
5600379816094	30.000	90	10.480	2.320	2.460	1.392	3x Ø600	PF525
5600379816100	35.000	115	11.760	2.320	2.460	1.550	3x Ø600	PF525
5600379816117	40.000	140	13.040	2.320	2.460	1.710	3x Ø600	PF525
5600379816124	45.000	155	14.320	2.320	2.460	1.865	3x Ø600	PF525
5600379816131	50.000	170	15.600	2.320	2.460	2.020	3x Ø600	PF525
5600379816452	55.000	185	17.880	2.320	2.460	2.190	3x Ø600	PF525
5600379816469	60.000	210	18.160	2.320	2.460	2.350	3x Ø600	PF525
5600379816476	65.000	235	19.440	2.320	2.460	2.510	3x Ø600	PF525
5600379816483	70.000	260	2.320	2.320	2.460	3x Ø600	3x Ø600	PF525
5600379816490	75.000	275	2.320	2.320	2.460	3x Ø600	3x Ø600	PF525

V: Volumen; L: Largo; D: Diámetro; H: Alto; P: Peso; T: Tapa

Las fosas sépticas Compactas, también conocidas como fosas sépticas Biológicas, son un equipo de tratamiento de aguas residuales domésticas, en el que, a través de la combinación de un proceso de decantación, digestión anaeróbica y tratamiento aeróbico complementario, es posible conseguir una reducción significativa de la carga contaminante.

El uso del filtro biológico permite un alto nivel de tratamiento sin el uso de ningún tipo de equipo electromecánico.

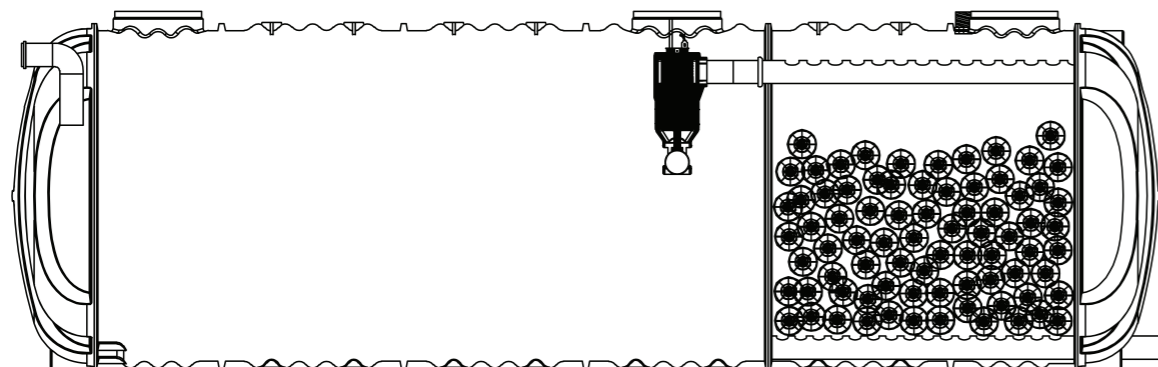

**ACESSÓRIOS DEPÓSITOS Y FOSAS SÉPTICAS**

Disponemos de una gran variedad de accesorios y complementos para todos los modelos de depósitos y fosas.

EAN13	Designación	Dimensiones	Imagen
5600379819415	Realce DN600 (gris)	Ø 600 x 320	
5600379819439	Tapa DN700 con cerradura (negra)	Ø 700	
5600336550788	Realce DN800 (gris) <small>(Los depósitos Millenium<sup>2+</sup> integran siempre uno o dos realces en función del modelo). No es posible instalar más de uno por boca de hombre.</small>	Ø 800 x 385	
5600336550771	Tapa DN800 (negra)	Ø 800	
5600379819866	Realce DN400 (gris)	Ø 400 x 285	
5600379819422	Realce DN400 (negro)	Ø 400 x 285	
5600379819446	Tapa DN400 con cerradura (negra)	Ø 400	
5600379819453	Tapa DN400 (negra)	Ø 400	
5600379816506	Tapa inyectada DN400 (verde) <small>(Para fosas sépticas Millenium 2.000, 3.000 y 4.000 L)</small>	Ø 400	
5600379816513	PF17 – Prefiltro lamelar de alto rendimiento con marcado CE	-	
5600336550177	PF525 – Prefiltro lamelar	-	
5600379815141	Filtro anti-odores	-	
5600379813277	Cuadro de alarma de nivel máximo <small>(Para fosas estancas)</small>	-	





**BIOFILTRO ECOFLO**

**La solución sostenible de depuración que protege tu propiedad y nuestro planeta**

El biofiltro Ecoflo es la solución más ecoresponsable para la depuración de aguas residuales del mercado.

Su **medio filtrante natural, renovable y compostable**, junto con la ausencia de energía para llevar a cabo la depuración, le confieren la huella de carbono más baja de la industria.



*Su innovadora tecnología se compone de un biofiltro natural a base de fragmentos de cáscara de coco específicamente dimensionados para maximizar el rendimiento del sistema. Esta tecnología es fácilmente escalable, y puede aplicarse tanto para residencias unifamiliares como para tratar las aguas residuales de pequeñas aglomeraciones de hasta 200 HE.*

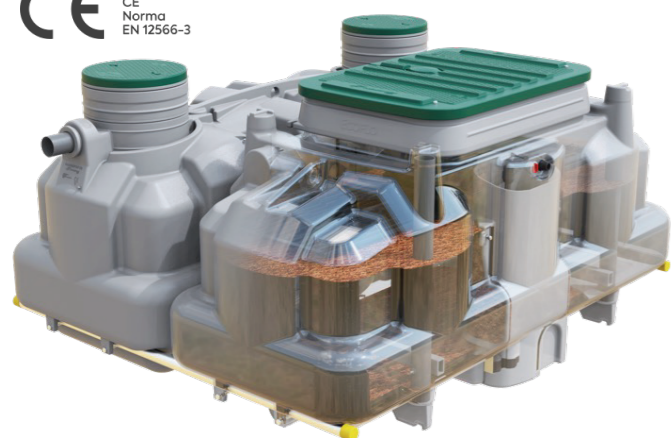

El principio fundamental del biofiltro Ecoflo es que **no necesita suministro de energía** ya que no tiene componentes electromecánicos para llevar a cabo la depuración. El efluente se infiltra por gravedad a través del medio filtrante natural, reduciendo significativamente los costes anuales de depuración y los ruidos asociados. Esto le confiere una depuración sin preocupaciones de suministro eléctrico, y por ello un funcionamiento continuo y autónomo.

En Europa, el sistema de depuración Ecoflo cuenta con **la certificación EN 12566-3**, añadiéndose a la lista de otras certificaciones internacionales como ANSI-NSF 40 y 240 en Estados Unidos, o la CAN-BNQ 3680-900 y BNQ 3680-910 en Canadá.

La tecnología Ecoflo lleva revolucionando el sector de la depuración de aguas residuales más 25 años con más de 150.000 instalaciones en el mundo. Ha sido testado y probado incluso en los climas más extremos.



**¿Por qué filtramos las aguas residuales a través de fragmentos de cáscara de coco?**



El medio filtrante patentado de fragmentos de cáscara de coco fue concebido y desarrollado completamente por el equipo de I+D de Premier Tech. Tras valorar diferentes materiales naturales, la elección de los fragmentos de la cáscara de coco se debió principalmente a su **alta capacidad de depuración y a su larga vida útil**. Los fragmentos de cáscara de coco están cuidadosamente seleccionados, y la composición entre fibras y fragmentos está perfectamente calibrada para obtener los mejores rendimientos desde el primer día al último.



**Granulado**

Para filtrar lentamente el agua que pasa por el filtro



**Esponjoso**

Para retener el agua y conservar por más tiempo la actividad bacteriana



**Poroso**

Para alojar las bacterias indispensables para un buen tratamiento



**Compactación reducida**

Favoreciendo una buena aireación de las bacterias, garantizando su longevidad



**100% Vegetal**

Permitiendo ser fácilmente recolectado, transportado, y sobretodo, muy fácilmente reciclado y recuperado



**¿QUÉ HACE QUE EL BIOFILTRO ECOFLO SEA SOSTENIBLE?**

Al transformar los fragmentos de la cáscara de coco en un medio filtrante, damos una segunda vida a un recurso valioso, asegurándonos que ninguna parte del cocotero se desperdicie.

El **producto totalmente natural** que creamos no solo es renovable, sino que al final de su ciclo como depurador se puede compostar, pudiendo así reutilizarlo en otras industrias. Su alto contenido en nutrientes y materia orgánica, lo convierten en un producto ideal como abono orgánico para proyectos de reforestación, agricultura o jardinería.

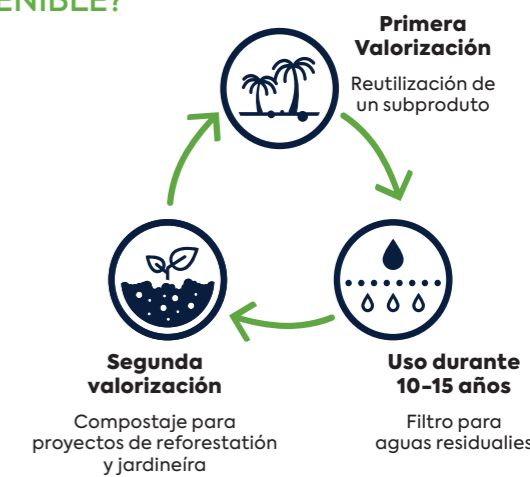

**LA HUELLA DE CARBONO MÁS REDUCIDA**

Premier Tech es el único fabricante que ha hecho un análisis medioambiental completo del ciclo de vida de sus tecnologías según la norma ISO 14044 con el fin de definir su huella de carbono. El estudio compara el biofiltro Ecoflo con diferentes tecnologías de la industria (micro estaciones SBR, sistemas tradicionales constituidos con una fosa y un filtro de arena).

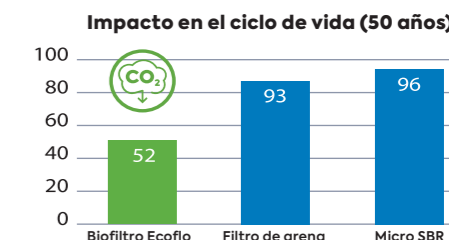

NOTAS:  
Cálculo basado en instalaciones en condiciones de instalación en Francia. Sistemas para viviendas de 5 EH. Se asumió una distancia media de transporte de arena y piedra de 33 km.

## ¿Cómo funciona el biofiltro Ecoflo?

Una depuración en 2 pasos:

- Tratamiento primario:** Las aguas residuales de la vivienda entran primero en la fosa séptica donde se eliminan una gran parte de los sólidos y grasas. Aquí se produce una primera digestión anaerobia de la materia orgánica. El equipo integra un prefiltro para evitar que los sólidos de mayor tamaño pasen al sistema Ecoflo.
- Tratamiento secundario:** Una vez el agua residual entra en el biofiltro Ecoflo, el descargador basculante reparte el líquido equitativamente sobre las placas de distribución para, mediante gravedad y sin necesidad de energía, infiltrarse en el medio natural para continuar el tratamiento. Es aquí donde se produce la digestión aeróbica, la filtración de sólidos en suspensión y la mayor parte de la depuración del sistema.

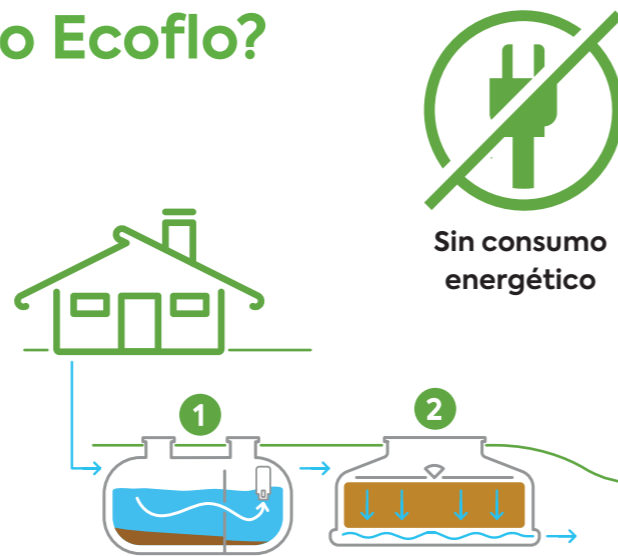

**Sin consumo energético**

Rendimientos	DBO <sub>5</sub> Salida (mgO <sub>2</sub> /L)	MES Salida (mg/L)
Media global "test"(1)	5 ± 5	5 ± 5
Media global "in situ"(2)	8 ± 7	8 ± 7
Reglamentación española	25	35
Reducciones garantizadas	98,2 %	98,5 %

(1) Rendimiento medido en la plataforma de test.  
(2) Rendimiento medido por organismos independientes.

Finalmente, el agua depurada se puede descargar según los requerimientos locales.

En caso necesario, el sistema séptico puede continuar con un tratamiento terciario para eliminar otros parámetros, como el nitrógeno o coliformes fecales, entre otros.

## MODELOS RESIDENCIALES

EAN13	HE	Uds.	Equipos	Dimensiones			He (mm)	Hs (mm)	S (m <sup>2</sup> )	Peso (kg)	
				L (mm)	W (mm)	H (mm)				Ud.	Total
<b>En Línea</b>											
5600379811761	5	1	Fosa séptica 2.000 L	1.725	1.510	1.630	1.370	1.300	7.89	75	535
		1	Biofiltro Ecoflo 5HE (PE1)	2.750	1.210	1.410	1.120	40		460	
5600379811778	6	1	Fosa séptica 2.000 L	1.725	1.510	1.630	1.370	1.300	8.95	75	625
		1	Biofiltro Ecoflo 6HE (PE2)	3.450	1.200	1.400	1.055	50		550	
5600379811792	10	1	Fosa séptica 3.000 L	2.375	1.510	1.630	1.370	1.300	17.89	90	1.020
		2	Arqueta reparto 2 vías	560	660	480	260	25		10	
5600379811808	12	1	Fosa séptica 5.000 L	2.210	1.840	1.865	1.720	1.650	19.31	185	1.295
		1	Arqueta reparto 2 vías	560	660	480	260	25		10	
5600379811815	15	1	Fosa séptica 5.000 L	2.210	1.840	1.865	1.720	1.650	24.61	185	1.575
		1	Arqueta reparto 3 vías	560	660	480	260	25		10	
5600379811822	18	3	Biofiltro Ecoflo 5HE (PE1)	2.750	1.210	1.410	1.120	40	27.31	460	1.845
		1	Fosa séptica 5.000 L	2.210	1.840	1.865	1.720	1.650		185	
<b>Compactos</b>											
5600379811907	5	1	Fosa séptica 3.000 L	2.900	2.420	1.435	1.115	50	7.02	-	535
		1	Biofiltro Ecoflo 5HE								
5600379811914	6	1	Fosa séptica 3.600 L	3.450	2.420	1.435	1.115	50	8.35	-	625
		1	Biofiltro Ecoflo 6HE								

L: Largo; W: Ancho; H: Alto; He: Altura entrada; Hs: Altura salida; S: Superficie de implantación.

## ACCESORIOS

EAN13	Descripción	Imagen	Dimensiones
5600379812058	Realce arqueta de reparto		150 mm de alto
5600379812522	Realce filtro compacto Ecoflo		1,140 x 740 x 150
5600379811877	Realce filtro Ecoflo		1,140 x 740 x 150
5600379812546	Realce fosa séptica del modelo compacto		Ø 400 x 150
5600379816506	Tapa inyectada		Ø 400



ALMACENAMIENTO LÍQUIDOS



GESTIÓN AGUAS PLUVIALES



SANITARIOS PORTÁILES



GESTIÓN RESÍDUOS

GARANTÍA  
**10**  
AÑOS

## LA GARANTÍA MAS COMPLETA DE LA INDUSTRIA

- En los depósitos de polietileno
- En el medio filtrante de cascara de coco
- En los componentes internos esenciales para el correcto funcionamiento
- En el rendimiento del vertido (siempre que se sigan las directrices de operación y mantenimiento de Premier Tech).

## INSTALACIÓN

Es rápida y sencilla, ya que todos los modelos vienen montados completamente de fábrica.



## MODELOS PARA PEQUEÑAS AGLOMERACIONES

EAN13	HE	Uds.	Equipos	Dimensiones			He (mm)	Hs (mm)	Peso (kg)	
				L (mm)	W (mm)	H (mm)			Ud.	Total
5600379811945	26	1	Fosa séptica 12.000 L	4.780	2.050	2.130	1.880	1.775	200	2.250
		1	Biofiltro Ecoflo 26 HE	7.280	2.250	1.870	1.445	90	2.050	
5600379811952	38	1	Fosa séptica 20.000 L	5.360	2.320	2.460	2.080	2.000	666	3.616
		1	Biofiltro Ecoflo 38 HE	10.280	2.250	1.870	1.445	90	2.950	
5600379811969	50	1	Fosa séptica 25.000 L	6.640	2.320	2.460	2.080	2.000	826	4.626
		1	Biofiltro Ecoflo 50 HE	13.280	2.250	1.870	1.445	90	3.800	
5600379812553	52	1	Fosa séptica 25.000 L	6.640	2.320	2.460	2.080	2.000	826	4.957
		2	Biofiltro Ecoflo 26 HE	7.280	2.250	1.870	1.445	90	2.050	
5600379811976	76	1	Fosa séptica 35.000 L	9.200	2.320	2.460	2.080	2.000	1.115	7.046
		2	Biofiltro Ecoflo 38 HE	10.280	2.250	1.870	1.445	90	2.950	
5600379812560	78	1	Fosa séptica 35.000 L	9.200	2.320	2.460	2.080	2.000	1.115	7.296
		3	Biofiltro Ecoflo 26 HE	7.280	2.250	1.870	1.445	90	2.050	
5600379811983	100	1	Fosa séptica 45.000 L	11.760	2.320	2.460	2.080	2.000	1.290	8.921
		2	Biofiltro Ecoflo 50 HE	13.280	2.250	1.870	1.445	90	3.800	
5600379812577	104	1	Fosa séptica 45.000 L	11.760	2.320	2.460	2.080	2.000	1.290	9.521
		4	Biofiltro Ecoflo 26 HE	7.280	2.250	1.870	1.445	90	2.050	
5600379811990	114	1	Fosa séptica 55.000 L	14.320	2.320	2.460	2.080	2.000	1.755	10.636
		3	Biofiltro Ecoflo 38 HE	10.280	2.250	1.870	1.445	90	2.950	
5600379812003	150	1	Fosa séptica 50.000 L	13.040	2.320	2.460	2.080	2.000	1.610	13.707
		3	Biofiltro Ecoflo 50 HE	13.280	2.250	1.870	1.445	90	3.800	
5600379812584	152	1	Fosa séptica 50.000 L	13.040	2.320	2.460	2.080	2.000	1.610	14.107
		4	Biofiltro Ecoflo 38 HE	10.280	2.250	1.870	1.445	90	2.950	
5600379812010	200	1	Fosa séptica 50.000 L	13.040	2.320	2.460	2.080	2.000	1.610	17.996
		4	Biofiltro Ecoflo 50 HE	13.280	2.250	1.870	1.445	90	3.800	

L: Largo; W: Ancho; H: Alto; He: Altura entrada; Hs: Altura salida; S: Superficie de implantación.



## SISTEMA UV PARA EL BIOFILTRO ECOFLO

Nuestras soluciones UV Rewatec son equipos de tratamiento terciario y utilizan la radiación ultravioleta para eliminar de una larga lista de patógenos de las aguas residuales como coliformes fecales, virus, bacterias, y mohos, y parásitos como el cryptosporidium o la giardia. Recordamos que siempre se debe instalar después de un tratamiento secundario, donde se haya tratado previamente la materia orgánica disuelta y la MES.

Este modelo está diseñado especialmente para proyectos residenciales o de pequeño caudal. En caso de necesitar un modelo mayor nuestro equipo de ingeniería lo puede diseñar a medida. Aunque se puede combinar con cualquiera de nuestras soluciones de tratamiento secundario, combina a la perfección con el biofiltro Ecoflo.

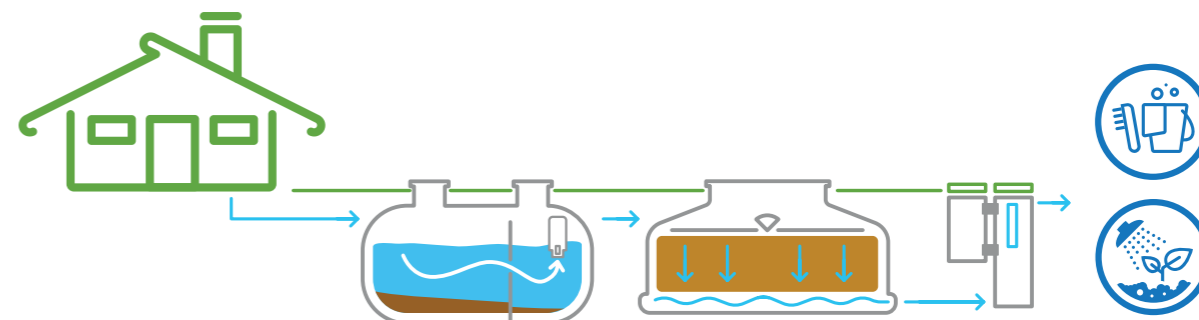

El agua obtenida a la salida de la lámpara UV puede, o bien verterse con seguridad a cursos de agua cercanos, o reutilizarse como agua no potable apta para el riego de jardines o la limpieza de superficies (según normativa local).

## Componentes

Los equipos se suministran listos para instalar con todos los componentes montados en fábrica, incluyendo cuadro eléctrico y alarma.

Las dimensiones del equipo completo son (L x W x H): 1.300 x 620 x 2.000 mm.

### BOMBA SUMERGIBLE

	Valores
Motor	0,25 kW
	2.700 rpm
	230V/50 Hz
	1,4 A
Caudal (L/min)	25 - 135
Altura (m)	6,3 - 2,0
Peso (kg)	4,0

### SISTEMA DE FILTRADO

Componente instalado justo antes de la lámpara UV para evitar que entren partículas que la puedan obstruir.

Ahorra agua potable reutilizando tu agua depurada para riego



### SISTEMA UV

El equipo es de acero inoxidable AISI 304 con lámpara de 65 W y dosis de 30 mj/cm<sup>2</sup>.

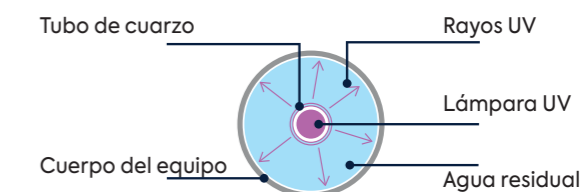



## SOLIDO SMART (SBR)

El sistema Solido SMART es una unidad de depuración de aguas residuales con **marcación CE**, según la norma europea EN 12566-3. Esta solución se basa en la tecnología de depuración secuencial por fangos activos o Sequence Batch Reactor (SBR, por sus siglas en inglés).

Consiste en una sola cámara de tratamiento, No es necesario instalar una fosa séptica, aunque recomendamos realizar un pretratamiento.

La tecnología SBR utiliza ciclos de aireación eficaces para homogeneizar el contenido y suministrar oxígeno a los microorganismos que se alimentan de la carga contaminante, seguidos de periodos de decantación.

Esta solución es excelente para proyectos tanto residenciales como comerciales que buscan un alto rendimiento, con un consumo mínimo de energía.

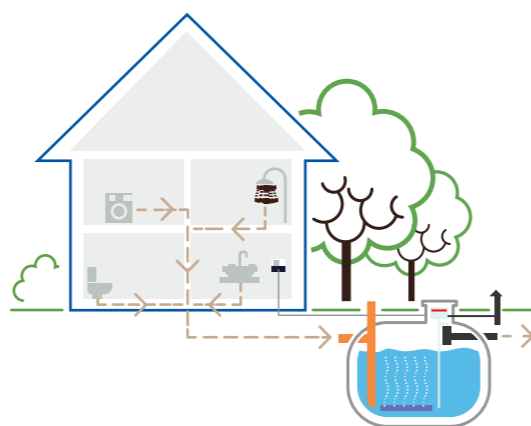

### ¿CÓMO FUNCIONA?

Su funcionamiento se caracteriza por ciclos de llenado y vaciado del efluente tratado y recurre a un proceso de fangos activados de baja carga en un único reactor.

El Solido SMART viene preconfigurado con dos ciclos de 12 h/día. Los ciclos se producen de manera secuencial mediante temporizaciones predefinidas en el cuadro de control.

La aireación del sistema se realiza mediante un difusor de aire, alimentado por un soplante integrado. Los fangos activos, con microorganismos, se decantan en el fondo del tanque.

Es importante realizar un vaciado periódico de los fangos acumulados en el fondo. El equipo integra una tubería para facilitar su vaciado. Esta tubería está diseñada para dejar siempre una cantidad mínima de fangos activados en el depósito, evitando un periodo de baja carga microbiana lo que conllevaría a una reducción de la calidad de depuración. La descarga del efluente tratado realiza mediante un sistema "airlift". Si fuera necesario, se podría instalar una bomba para su descarga.

### Fases del ciclo

**1** Llenado y aireación

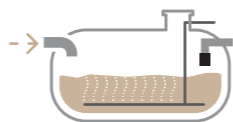

**2** Decantación

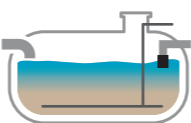

**3** Descarga

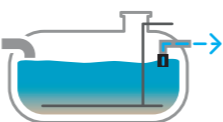

### Rendimiento

	Calidad efluente
DBO <sub>5</sub>	< 10 mg/L
MES	< 20 mg/L
NH <sub>3</sub>	< 5 mg/L
Nitrógeno total - N <sub>t</sub>	83%
Fósforo total - P <sub>t</sub>	68%

### VENTAJAS

Su diseño de elevada calidad y componentes duraderos ofrecen rendimientos y tranquilidad a largo plazo.

- Rápido de instalar con el panel de control preconfigurado de fábrica.
- Superficie de implantación reducida.
- Alta reducción de nitrógeno y fósforo.
- Bajo consumo eléctrico.
- Marcado CE



## COMPONENTES DEL SISTEMA

El sistema Solido SMART viene completamente premontado de fábrica en depósito de PEAD Millenium, simplificando y reduciendo los costes de la instalación.

### Modelo DUO

En estos modelos el panel de control está integrado en el cuerpo del soplante en el interior de la cápsula técnica, lo que facilita aún más la instalación.

#### Cápsula técnica

Dentro de la cápsula está instalado el compresor, ofreciendo un sistema de tratamiento eficaz y silencioso sin perturbar al usuario.

#### Acceso para el vaciado de fangos

De una forma segura y fácil (DN160).

#### Depósito

Fabricado en PEAD en una sola pieza.

#### Difusor de aire

Inyección de oxígeno en el efluente, asegurando un tratamiento eficiente y sin olores.

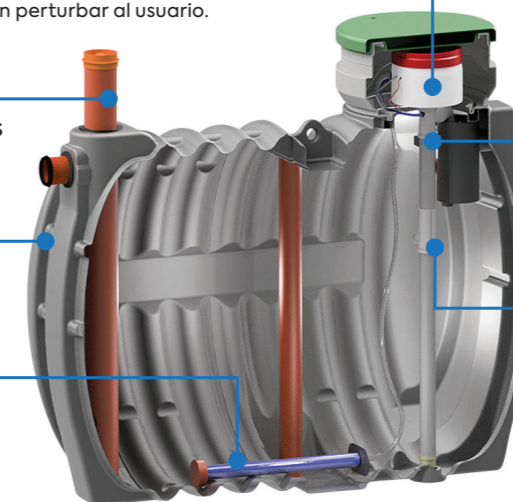

**Boya de alarma**  
Activa el panel de control cuando el nivel de agua sube del valor preestablecido

**Air-lift**  
Descarga del efluente tratado sin necesidad de bombas.

	EAN13	Q (m <sup>3</sup> /d)	V (L)	HE	L (mm)	D (mm)	H (mm)	He (mm)	Hs (mm)	Ø (mm)	Ø Ef (mm)	Pt (kW)	P (kg)	T (mm)
Solido SMART	5600379814793	0,9	3.000	6	2.420	1.480	1.800	1.365	1.251	110	160	0,039	121	Ø 600
	5600379814809	1,5	5.000	10	2.470	1.860	2.180	1.728	1.553			0,058	216	
	5600379814816	1,8	6.000	12	2.740	2.050	2.370	1.918	1.824			0,058	256	
	5600379814823	2,7	8.000	18	3.420	2.050	2.370	1.965	1.855			0,125	338	
	5600379814830	3,75	10.000	25	3.300	2.320	2.780	2.105	1.995			0,210	403	
Solido SMART DUO	5600379814847	0,9	3.000	6	2.420	1.480	1.800	1.365	1.251	110	160	0,039	121	Ø 600
	5600379815103	1,5	5.000	10	2.470	1.860	2.180	1.728	1.553			0,058	216	

Q: Caudal; V: Volumen; HE: Habitantes equivalentes; L: Largo; D: Diámetro; H: Alto; He: Altura entrada; Hs: Altura salida; Ø: Diámetro tuberías entrada y salida; Ef: Extracción fangos; Pt: Potencia; P: Peso; T: Tapa.

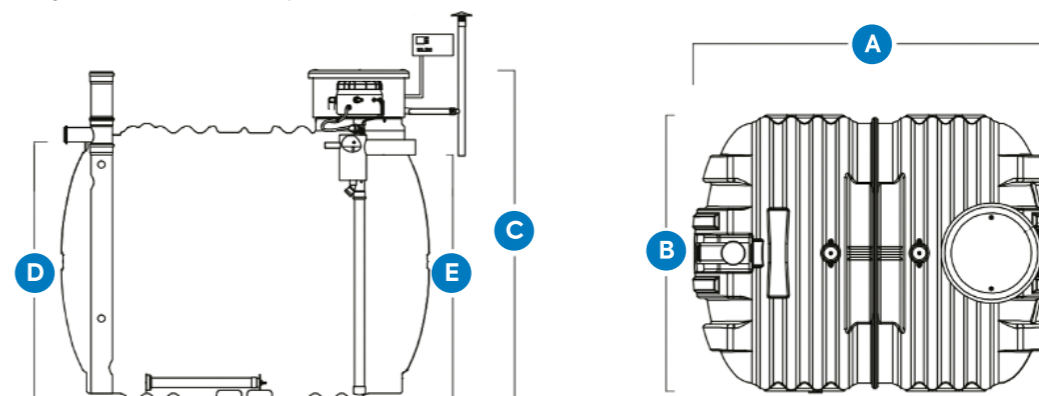



## REACTOR BIOLÓGICO SECUENCIAL - SBR

Nuestras soluciones SBR (Sequential batch reactor, por su siglas en inglés) consisten en una estación compacta y prefabricada de depuración de aguas residuales. La tecnología SBR opera mediante el principio de fangos activados, con ciclos de aireación. Están dimensionadas a partir de poblaciones de 50 HE pudiendo llegar hasta 450 HE en un sólo depósito. Son soluciones rápidas de instalar, robustas y de fácil mantenimiento.

Diseñados para el tratamiento de aguas residuales similares a las domésticas, estos sistemas de depuración de un único depósito, ya que no precisan de fosa séptica, promueven la degradación adicional de los fangos dentro del reactor y así reducir el proceso de extracción de fangos durante el funcionamiento de la EDAR, reduciendo los costes operacionales.



### Robustas

Depósitos en PEAD  
Protege la salud pública  
Bajo mantenimiento



### Versátiles

De 50 a 450 HE  
Efluentes residenciales  
y comerciales



### Discretas

Un único reactor  
Un único cuadro eléctrico  
Depuración silenciosa



### Alto rendimiento

Reducción de N<sub>t</sub>  
Difusores de burbuja fina  
Alta degradación lodos

## Principales componentes de la EDAR

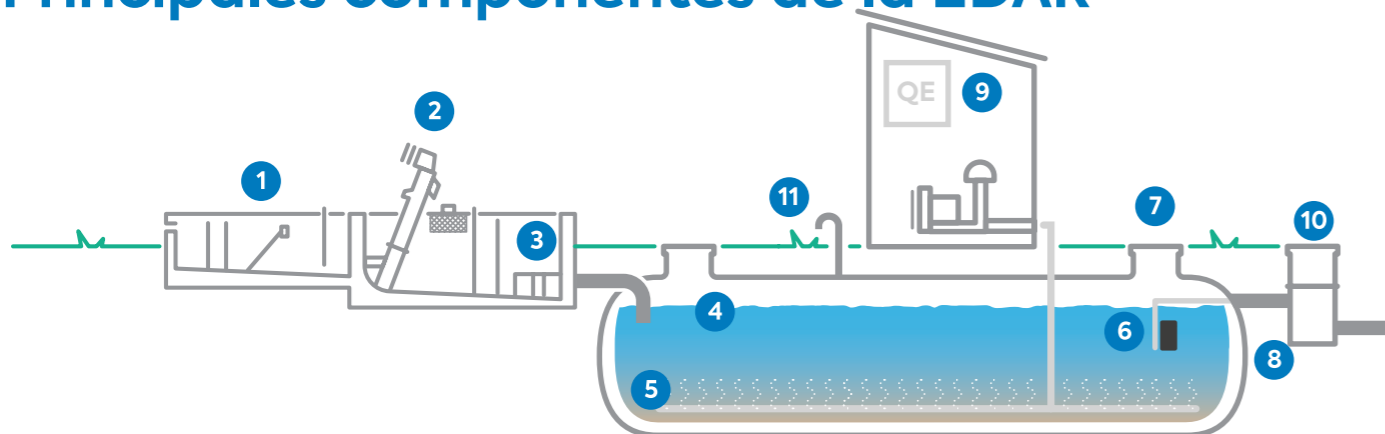

### PRETRATAMIENTO

- 1 Desbaste manual o automático
- 2 Tornillo tamiz
- 3 Canal Parshall

### TRATAMIENTO SECUNDARIO

- 4 Reactor SBR
- 5 Sistema de difusores
- 6 Electrobomba sumergible
- 7 Acceso
- 8 Salida efluente depurado
- 9 Caseta con cuadro y soplante
- 10 Arqueta de muestreo
- 11 Ventilación PVC DN110

Gracias a nuestro equipo de ingeniería, podemos ajustar el dimensionamiento de estas soluciones a las necesidades del cliente. Además, nos podemos encargar de la gestión integral del proyecto y suministrar todos los componentes, llave en mano.

## FASES DEL CICLO

Los ciclos de las soluciones SBR Rewatec están predefinidos de fábrica. De forma estándar el sistema opera en 3 ciclos al día de 8 horas cada uno aunque se podrían ajustar a las características de la EDAR.

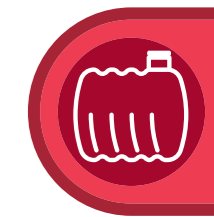
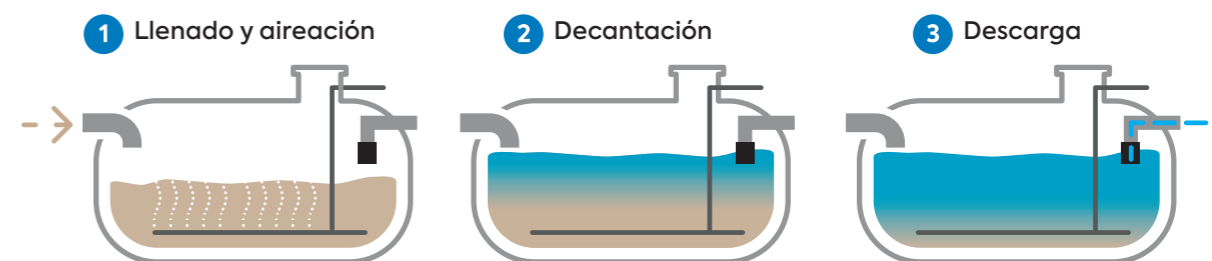

## MODELOS

Los equipos se suministran junto con la soplante y el cuadro de control. El resto de componentes de la instalación deben agregarse uno a uno (pretratamiento o tratamiento terciario).

EAN13	V (L)	HE	L (mm)	W (mm)	H (mm)	T (mm)	Ø (mm)	P <sub>t</sub> (kW)
<b>Depósito Millenium</b>								
5600379814885	15.000	50	4.580	2.320	2.460	1 x Ø 600	200	1,36
5600379814892	20.000	75	5.360	2.320	2.460	2 x Ø 600		2,15
5600379814908	30.000	100	6.640	2.320	2.460			2,15
5600379814915	35.000	125	9.200	2.320	2.460			2,15
5600379814922	40.000	150	10.480	2.320	2.460			2,15
5600379814946	55.000	200	14.320	2.320	2.460			4,15
5600379815110	65.000	250	17.880	2.320	2.460		4,15	
<b>Depósito Millenium<sup>+</sup></b>								
5600379816650	<b>NUEVO</b> 28.000	100	5.110	3.090	3.370 *	2 x Ø 800	200	2,30
5600379816674	<b>NUEVO</b> 40.000	150	7.010	3.090	3.370 *			2,50
5600379816681	<b>NUEVO</b> 52.000	200	8.910	3.090	3.370 *			4,15
5600379816698	<b>NUEVO</b> 65.000	250	10.810	3.090	3.370 *			4,15
5600379816704	<b>NUEVO</b> 77.000	300	12.710	3.090	3.370 *			4,15
5600336550009	<b>NUEVO</b> 90.000	350	14.610	3.090	3.370 *			5,10
5600336550016	<b>NUEVO</b> 102.000	400	16.510	3.090	3.370 *	5,50		
5600336550023	<b>NUEVO</b> 114.000	450	18.410	3.090	3.370 *	5,50		

V: Volumen; HE: Habitantes equivalentes; L: Largo; D: Diámetro; H: Alto; T: Tapa; Ø: Diámetro tuberías; Pt: Potencia

\*Los depósitos Millenium<sup>+</sup> se entregan siempre con los reales incluidos.



## AIREACIÓN PROLONGADA

### APLICACIONES



El sistema de aeración prolongada Rewatec depura las aguas residuales en un único depósito, dividido en dos cámaras. La primera cámara es el reactor biológico y la segunda actúa como decantador.

Esta tecnología elimina las sustancias contaminantes mediante un funcionamiento continuo de aireación y decantación; y así devolver el agua depurada al medio ambiente en las mejores condiciones y, de acuerdo con las exigencias locales.



La aireación del sistema se realiza mediante la acción de un sistema de difusores de membrana, alimentado por un soplador de canal lateral, la descarga del efluente tratado se efectúa por gravedad y la recirculación de los lodos biológicos al reactor se realiza a través de una bomba sumergible ubicada en el decantador secundario.

Esta solución es excelente para proyectos comerciales y de pequeñas poblaciones a partir de 50 HE hasta 500 HE, con un caudal máximo de 150 m<sup>3</sup>/día, que buscan un alto rendimiento, con un bajo mínimo de energía.

## Principales componentes de la EDAR

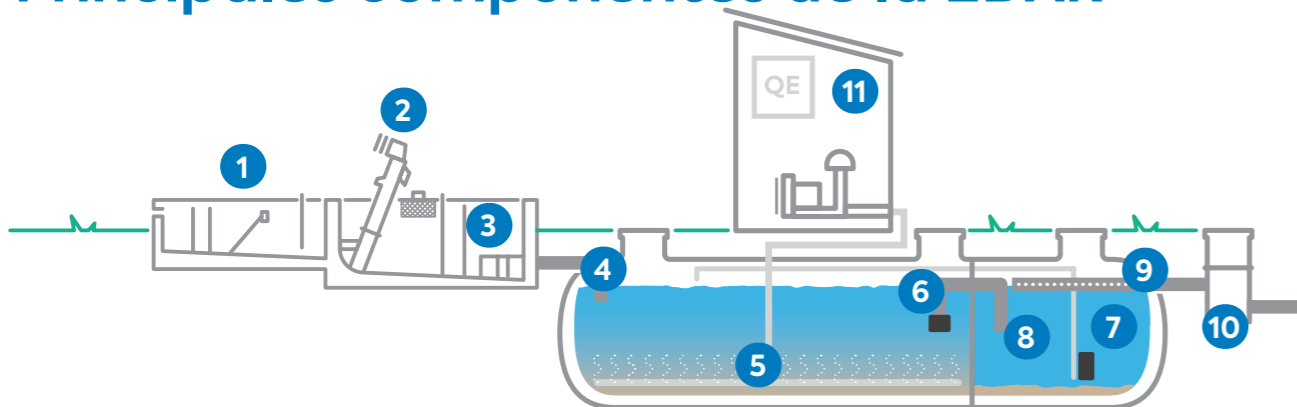

### PRETRATAMIENTO

- 1 Desbaste manual o automático
- 2 Tornillo tamiz
- 3 Canal Parshall

### TRATAMIENTO SECUNDARIO

- 4 Reactor biológico
- 5 Sistema de difusores
- 6 Tubería de paso
- 7 Decantador secundario
- 8 Electrobomba de recirculación de fangos
- 9 Descargador de superficie
- 10 Arqueta de muestreo
- 11 Caseta con cuadro y soplante

Gracias a nuestro equipo de ingeniería, podemos ajustar el dimensionamiento de estas soluciones a las necesidades del cliente. Además, nos podemos encargar de la gestión integral del proyecto y suministrar todos los componentes, llave en mano.

## ¿CÓMO FUNCIONA?

Esta tecnología es simple, compacta y de fácil operación. Un solo cuadro eléctrico controla la soplante y la electrobomba que se pueden ajustar en función de las necesidades.

El funcionamiento del sistema se ha diseñado mediante el proceso de fangos activados.



El agua residual entra en la primera cámara (reactor), donde un sistema de difusores de membrana, alimentados por un soplante de canal lateral, inyecta aire en finas burbujas. El aire mueve y aporta oxígeno al sistema para ayudar el crecimiento de las bacterias y reducir la carga de materia orgánica. Una vez el efluente ha pasado por el reactor, entra en la segunda cámara de decantación del tanque, donde los fangos en suspensión decantan al fondo del clarificador y el agua clara sale mediante un rebosadero por la parte superior.

En el fondo del decantador, hay una bomba sumergida que recircula los fangos sedimentados al reactor para mantener el nivel de fangos activados siempre en óptimos valores, y así conseguir siempre los máximos rendimientos.



## MODELOS

Los equipos se suministran junto con la soplante y el cuadro de control. El resto de componentes de la instalación deben agregarse uno a uno (pretratamiento o tratamiento terciario).

EAN13*	V (L)	HE	L (mm)	D (mm)	H (mm)	T (mm)	Ø (mm)	P <sub>t</sub> (kW)
<b>Depósito Millenium</b>								
5600379815011	15.000	50	4.580	2.320	2.460	2 x Ø 600	200	1,36
5600379815028	20.000	75	5.360	2.320	2.460			2,15
5600379815035	30.000	100	6.640	2.320	2.460			2,15
5600379815127	35.000	125	9.200	2.320	2.460			2,15
5600379815042	40.000	150	10.480	2.320	2.460			2,15
5600379815059	55.000	200	14.320	2.320	2.460			3,95
5600379815066	65.000	250	17.880	2.320	2.460	3,95		
<b>Depósito MilleniumP*</b>								
5600336550825	<b>NUEVO</b> 28.000	100	5.110	3.090	3.370 *	2 x Ø 800	200	2,30
5600336550030	<b>NUEVO</b> 40.000	150	7.010	3.090	3.370 *			2,50
5600336550047	<b>NUEVO</b> 52.000	200	8.910	3.090	3.370 *			4,15
5600336550054	<b>NUEVO</b> 65.000	250	10.810	3.090	3.370 *			4,15
5600336550061	<b>NUEVO</b> 71.000	300	11.760	3.090	3.370 *			4,15
5600336550078	<b>NUEVO</b> 83.000	350	13.660	3.090	3.370 *			5,10
5600336550085	<b>NUEVO</b> 96.000	400	15.560	3.090	3.370 *			5,10
5600336550092	<b>NUEVO</b> 102.000	450	16.510	3.090	3.370 *			5,10
5600336550832	<b>NUEVO</b> 114.000	500	18.410	3.090	3.370 *			5,50

V: Volumen; HE: Habitantes equivalentes; L: Largo; D: Diámetro; H: Alto; T: Tapa; Ø: Diámetro tuberías; Pt: Potencia

\*Los depósitos MilleniumP\* se entregan siempre con los reales incluidos.





## BIORREACTOR DE LECHO MÓVIL – MBBR



La tecnología MBBR (Moving bed biofilm reactor, por sus siglas en inglés) es la solución de depuración más compacta y es un sistema ideal para la depuración de aguas residuales provenientes de edificios comerciales, institucionales o industriales donde las variaciones de caudal y las concentraciones de carga orgánica del vertido son frecuentes. Nuestros modelos pueden ser concebidos hasta un caudal máximo de 400 m<sup>3</sup>/día.

Es un sistema de depuración biológica donde se añade un bio-soporte plástico en el reactor para aumentar su densidad de biomasa. De esta forma el diseño es más compacto, con mejores rendimientos y más fiables.

Estos sistemas están concebidos en nuestros depósitos de PEAD Rewatec. Son fáciles y rápidos de instalar ya que los componentes internos y las conexiones, tanto de los soplantes como las eléctricas, están premontados de fábrica.

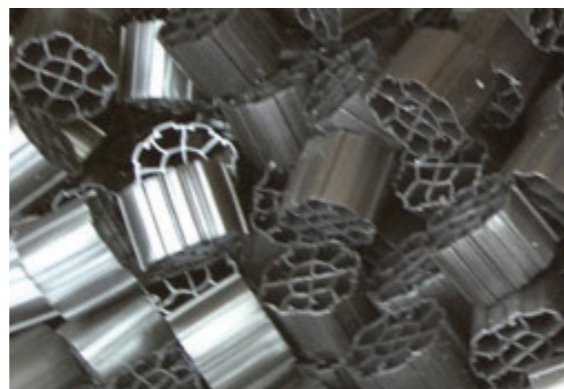

## Principales componentes de la EDAR

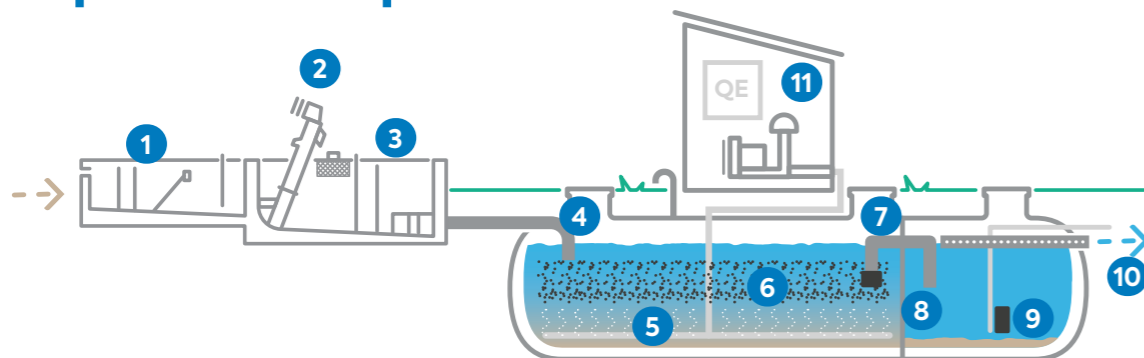

### PRETRATAMIENTO

- 1 Desbaste manual o automático
- 2 Tornillo tamiz

### TRATAMIENTO SECUNDARIO

- 3 Reactor biológico MBBR
- 4 Difusores de burbuja gruesa
- 5 Bio-soporte en plástico
- 6 Conexiones entre las cámaras con rejilla en inox
- 7 Decantador secundario
- 8 Electrobomba de recirculación de fangos
- 9 Salida de efluente / Descargador tipo Thomson.

Si fuera necesario, el sistema podría instalarse con un depósito de ecualización para controlar el caudal. Estos sistemas pueden diseñarse en más de un depósito si es necesario.

Gracias a nuestro equipo de ingeniería, podemos ajustar el dimensionamiento de estas soluciones a las necesidades del cliente. Además, nos podemos encargar de la gestión integral del proyecto y suministrar todos los componentes, llave en mano.

## ¿CÓMO FUNCIONA?

Dentro del reactor MBBR, los microorganismos se desarrollan en una fina biopelícula sobre un medio plástico. Se alimentan de contaminantes orgánicos procedentes de las aguas residuales, dando lugar a efluentes compuestos por partículas de biomasa y aguas residuales tratadas.

Nuestro medio plástico tiene una forma específica para aumentar la superficie en la que crecen los microorganismos. Esto maximiza su capacidad para depurar las aguas residuales y ayuda a minimizar el tamaño del reactor.

El reactor está continuamente suministrado por burbujas de aire de tamaño grueso que se mezclan con el contenido y ayuda a la digestión aerobia de los microorganismos. De nuevo, esto mejora su capacidad para eliminar los contaminantes de las aguas residuales.

Tras el tratamiento en el reactor, las aguas residuales entran en la cámara de decantación donde los líquidos se separan de la biomasa que pueda quedar tras la depuración.

Los fangos acumulados en el decantador se extraen mediante una electrobomba hacia un tanque de acumulación o espesador externo. Si los líquidos no necesitan ningún tratamiento adicional, pueden descargarse al medio ambiente siguiendo la normativa local.

### MODELOS

Los equipos se suministran junto con la soplante y el cuadro de control. El resto de componentes de la instalación deben agregarse uno a uno (pretratamiento o tratamiento terciario).

EAN13		V (L)	HE	L (mm)	D (mm)	H (mm)	T (mm)	Ø (mm)	P <sub>t</sub> (kW)
5600336550108	<b>NUEVO</b>	28.000	200	5.110	3.090	3.370*	2 x Ø 800	200	1,75
5600336550849	<b>NUEVO</b>	34.000	250	6.060	3.090	3.370*			3,40
5600336550115	<b>NUEVO</b>	40.000	300	7.010	3.090	3.370*			3,40
5600336550856	<b>NUEVO</b>	46.000	350	7.960	3.090	3.370*			3,40
5600336550122	<b>NUEVO</b>	52.000	400	8.910	3.090	3.370*			4,00
5600336550863	<b>NUEVO</b>	59.000	450	9.860	3.090	3.370*			4,00
5600336550139	<b>NUEVO</b>	65.000	500	10.810	3.090	3.370*			4,00
5600336550870	<b>NUEVO</b>	71.000	550	11.760	3.090	3.370*			4,00
5600336550146	<b>NUEVO</b>	77.000	600	12.710	3.090	3.370*			4,00
5600336550887	<b>NUEVO</b>	83.000	650	13.660	3.090	3.370*			4,00
5600336550894	<b>NUEVO</b>	90.000	700	14.610	3.090	3.370*			4,00
5600336550900	<b>NUEVO</b>	96.000	750	15.560	3.090	3.370*			5,50
5600336550917	<b>NUEVO</b>	102.000	800	16.510	3.090	3.370*			5,50
5600336550924	<b>NUEVO</b>	108.000	850	17.460	3.090	3.370*			5,50
5600336550931	<b>NUEVO</b>	114.000	900	18.410	3.090	3.370*			11,00
5600336550948	<b>NUEVO</b>	120.000	950	19.360	3.090	3.370*	11,00		

V: Volumen; HE: Habitantes equivalentes; L: Largo; D: Diámetro; H: Alto; T: Tapa; Ø: Diámetro tuberías; Pt: Potencia

\*Los depósitos Millennium<sup>®</sup> se entregan siempre con los realces incluidos.



## ESTACIONES DE BOMBEO



Las estaciones, o pozos, de bombeo se utilizan para regular el caudal de las aguas residuales del sistema y proporcionar presión extra cuando el movimiento natural por gravedad no es posible. Como por ejemplo al conectar las aguas residuales de un edificio a la red municipal o para bombear las aguas residuales de una EDAR a la zona de descarga.

Las estaciones se entregan prefabricadas y pueden usarse tanto en proyectos residenciales, como en obras civiles de más caudal, ya sean comerciales, municipales o industriales. Los modelos para uso residencial están fabricados en PEAD mediante la técnica de rotomoldeo, mientras que los modelos para proyectos de mayor envergadura están fabricados en poliéster reforzado de fibra de vidrio y sílice (PRFV).

Ofrecemos un amplio rango de configuración en los diferentes modelos, desde modelos estándar para uso residencial a modelos a medida para proyectos municipales. En caso necesario, los modelos residenciales se pueden suministrar sin equipos.

Nuestros modelos pueden acoplar hasta tres electrobombas, tanto monofásicas como trifásicas. Algunos modelos incorporar también el cuadro eléctrico, las válvulas y las boyas de nivel (marcha/parada y alarmas de nivel).

## APLICACIONES RESIDENCIALES

### MODELOS SIN EQUIPAR

#### Hydroflo



EAN13	N.º de bombas	V (L)	D (mm)	H (mm)	P (kg)	T (mm)
5600379813482	1	260	580	1.000	15	Ø 400
5600379813499		390		1.500	20	
5600379813505		520		2.000	30	
5600379813512	2	780	580	1.500	70	2 x Ø 400
5600379813529		1.040		2.000	130	

V: Volumen; D: Diámetro; H: Alto; P: Peso; T: Tapa;

#### Box

EAN13	N.º de bombas	V (L)	L (mm)	W (mm)	H (mm)	P (kg)	T (mm)
5600379813543	1	214	570	750	1.040	17	Ø 400
5600379813550	2	430	1.070			35	2 x Ø 400

V: Volumen; L: Largo; W: Ancho; H: Alto; P: Peso; T: Tapa;



## MODELOS EQUIPADOS

### Box – Sistema monofásico

Equipadas con 1 o 2 electrobombas LOWARA con impulsor de vórtice, interruptor de nivel, tubos de compresión con válvula de seccionamiento y válvula de retención.

EAN13	N.º de bombas	V (L)	Q <sub>máx</sub> (L/min)	P <sub>máx</sub> (m.c.a)	L (mm)	W (mm)	H (mm)	Øe	Øs	P (kg)	T (mm)
5600379813567	1	214	260	9,1	570	750	1.040	DN110	DN50	30	Ø 400
5600379813642			400	7,7					DN63		
5600379813574			450	9,1					DN50		
5600379813581	2	430	520	9,1	1.070	750	1.040	DN110	DN50	50	2 x Ø 400
5600379813697			800	7,7					DN63		
5600379813703			900	9,1					DN63		

V: Volumen; Q<sub>máx</sub>: Caudal máximo; P<sub>máx</sub>: Presión máxima; L: Largo; W: Ancho; H: Alto; Øe: Entrada; Øs: Salida; P: Peso; T: Tapa.

### Box – Sistema trifásico

Equipadas con 1 o 2 electrobombas trifásicas LOWARA con impulsor de vórtice, cuadro de protección y operación, flotadores de nivel, tubos de compresión con válvulas de corte y antirretorno.

EAN13	N.º de bombas	V (L)	Q <sub>máx</sub> (L/min)	P <sub>máx</sub> (m.c.a)	L (mm)	W (mm)	H (mm)	Øe	Øs	P (kg)	T (mm)
5600379813659	1	214	260	9,1	570	750	1.040	DN110	DN50	30	Ø 400
5600379813666			400	7,7					DN63		
5600379813673			450	9,1					DN50		
5600379813680	2	430	550	11,0	1.070	750	1.040	DN110	DN50	50	2 x Ø 400
5600379813710			520	9,1					DN63		
5600379813727			800	7,7					DN63		
5600379813734			900	9,1					DN63		
5600379813741			1.100	11,0							

V: Volumen; Q<sub>máx</sub>: Caudal máximo; P<sub>máx</sub>: Presión máxima; L: Largo; W: Ancho; H: Alto; Øe: Entrada; Øs: Salida; P: Peso; T: Tapa.

## APLICACIONES COMERCIALES

El diseño y la fabricación del modelo Electroflo es único en el mercado. Ya que está fabricado en PRFV con sílice, lo que le confiere una mayor resistencia. Son modelos fabricados a medida, pudiendo integrarse hasta 3 electrobombas.

Pueden incluirse los siguientes componentes: cuadro eléctrico, juego completo de boyas de nivel y válvulas, sistema de guías y bases de acoplamiento para facilitar el manejo de las bombas.

Diámetro (mm)	Alturas máximas estándar* (mm)
1.258	6,0
1.638	6,0

\*Otras alturas bajo consulta

Poliéster reforzado con fibra de vidrio y sílice

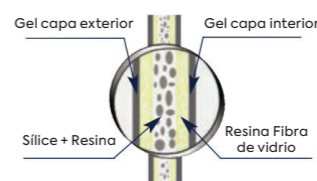

Sección transversal del material





## SEPARADORES DE GRASAS

Las aguas procedentes de actividades de preparación de alimentos (cocinas industriales, restaurantes, algunas industrias agroalimentarias...) llevan materiales grasos y aceitosos de origen animal y vegetal. Antes del vertido de estas aguas al sistema de depuración o a la red de saneamiento local es importante (u obligatorio, dependiendo de la localización) el uso de separadores de grasas para evitar su solidificación en el sistema reduciendo así el mantenimiento y aumentando la vida útil del sistema.

Nuestros tanques están fabricados en PEAD mediante la técnica de rotomoldeo asegurando en todo momento la correcta estanqueidad y la larga duración del sistema. Disponemos de una gran variedad de modelos, incluyendo uno para instalar bajo el fregadero.

Los separadores de grasas solo pueden recibir aguas grises. En caso de que se instale en conjunto a sistemas de depuración de aguas residuales es obligatorio separar las aguas negras de las grises. Una vez ya se han separado las grasas y los aceites se podrían volver a unir los dos sistemas.

Los separadores de grasas Rewatec son concebido de acuerdo con la **norma EN 1825** y obteniendo una concentración a la salida **menor a 15 mg/L**.

### ¿CÓMO FUNCIONA?

El funcionamiento es muy sencillo e intuitivo y sin necesidad de aporte de energía. La separación se produce por diferencia de densidades de los líquidos en un tiempo de retención determinado. Los productos grasos al tener una densidad menor que la del agua flotan en la superficie del tanque, quedando retenidos, y el agua sin grasas fluye hacia la siguiente etapa de la instalación.

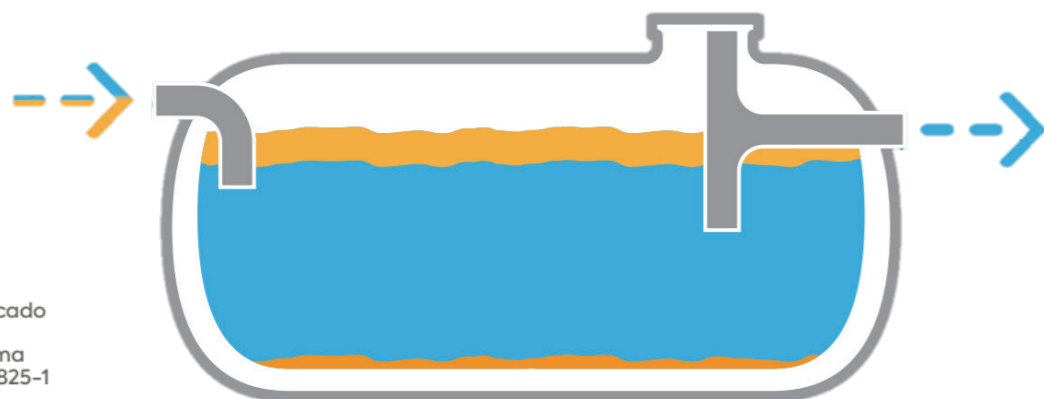

### MANTENIMIENTO DEL SISTEMA

Para vaciar el tanque es tan sencillo como abrir la tapa y mediante una manguera aspirar los aceites y grasas acumulados. Las paredes lisas ayudan a su limpieza en caso de que fuera necesario.

**El mantenimiento de estos sistemas y la gestión del residuo deben ser llevados a cabo por un profesional certificado.**



## ¿Cómo calcular el tamaño nominal (TN)?

### SEGÚN LA NORMA UNE-EN 1825-2

Para el cálculo de TN (L/s) de un separador de grasas hay que tener en cuenta los siguientes pasos de cálculo. En caso de cualquier duda, nuestro departamento técnico está a tu disposición para ayudarte a seleccionar la mejor solución para tu proyecto.

$$TN = Q_s \cdot f_t \cdot f_a \cdot f_r$$

### Q<sub>s</sub> - CAUDAL MÁXIMO DE AGUA CONTAMINADA (L/s)

El cálculo de Q<sub>s</sub> se puede hacer por dos métodos, mediante el tipo y número de equipos o por el tipo de establecimiento.

#### 1) Por el tipo y número de equipos

$$Q_s = \sum n \cdot q_i \cdot Z_i$$

n: número de accesorios/equipos del mismo tipo.  
q<sub>i</sub>: descarga máxima del accesorio/equipo (L/s).  
Z<sub>i</sub>: factor de frecuencia.

Tipo de equipamiento	q <sub>i</sub> (L/s)	Z <sub>i</sub> (n)				
		n = 1	n = 2	n = 3	n = 4	n ≥ 5
<b>Marmita</b>						
DN25	1,0	0,45	0,31	0,25	0,21	0,20
DN50	2,0	0,45	0,31	0,25	0,21	0,20
<b>Marmita basculante</b>						
DN70	1,0	0,45	0,31	0,25	0,21	0,20
DN100	3,0	0,45	0,31	0,25	0,21	0,20
<b>Fregadero con sifón</b>						
DN40	0,8	0,45	0,31	0,25	0,21	0,20
DN50	1,5	0,45	0,31	0,25	0,21	0,20
<b>Fregadero sin sifón</b>						
DN40	2,5	0,45	0,31	0,25	0,21	0,20
DN50	4,0	0,45	0,31	0,25	0,21	0,20
Lavavajillas	2,0	0,60	0,45	0,40	0,34	0,30
Bandeja de horno basculante	1,0	0,45	0,31	0,25	0,21	0,20
Bandeja de horno fija	0,1	0,45	0,31	0,25	0,21	0,20
Lavado a vapor/alta presión	2,0	0,45	0,31	0,25	0,21	0,20
Unidad de pelado	1,5	0,45	0,31	0,25	0,21	0,20
Lavado de vegetales	2,0	0,45	0,31	0,25	0,21	0,20



ALMACENAMIENTO LÍQUIDOS



GESTIÓN AGUAS PLUVIALES



SANITARIOS PORTÁTILES



GESTIÓN RESIDUOS

2) Por el tipo de establecimiento

$$Q_s = \frac{V \cdot F}{3600 \cdot t}$$

V: volumen de agua usado por comida (L).  
F: factor de caudal máximo.  
t: duración media de funcionamiento diario (h).

Para el cálculo de V hay que diferencia entre:

**Cocinas industriales**

$$V = M \cdot V_m$$

M: número de comidas por día  
V<sub>m</sub>: volumen de agua por comida (L).

Tipo de cocina	V <sub>m</sub> (L)	f
Hotel	100	5,0
Restaurante	50	8,5
Hospital	20	13,0
Cocinas 24h	10	20,0
Cantinas (ej. Oficinas)	5	22,0

**Industrias transformadoras de carne**

$$V = M_p \cdot V_p$$

M<sub>p</sub>: cantidad producida por día (kg)  
V<sub>p</sub>: volumen de agua por kg de carne producido (L).

Tamaño de la industria	V <sub>p</sub> (L)	f
Pequeña (≤ 5 GV*/semana)	20	5,0
Media (6-10 GV*/semana)	15	8,5
Grande (11-40 GV*/sem.)	10	13,0

1 GV = 1 vaca o 2,5 cerdos.  
Si no hay información de Mp, se asume que sea 100kg/GV.

**F<sub>t</sub> - FACTOR DE TEMPERATURA**

La alta temperatura reduce la eficiencia de los separadores (>60°C=1,5; ≤60°C=1).

**F<sub>d</sub> - FACTOR DE DENSIDAD**

Se utiliza f<sub>d</sub> = 1,0 para las aguas procedentes de cocinas, mataderos y plantas de transformación de carne y pescado.

Para densidades > 0,94 g/cm<sup>3</sup>, se utilizará un f<sub>d</sub> = 1,5.

En caso de conocer la densidad de los aceites o grasas usados, revisar el apéndice B de la UNE-EN 1825-2.

**F<sub>r</sub> - FACTOR DE PRODUCTOS DE LIMPIEZA**

Uso de detergentes y agentes de limpieza	f <sub>r</sub>
Nunca	1,0
Ocasionalmente o siempre	1,3
Casos especiales (ej. Hospitales)	1,5

**MODELOS DE SUPERFICIE**

Para instalar bajo el fregadero

EAN13	TN (L/s)	V <sub>t</sub> (L)	L (mm)	W (mm)	H (mm)	Ø (mm)	V <sub>r</sub> (L)	H <sub>e</sub> (mm)	H <sub>s</sub> (mm)	P (kg)	T (mm)
5600379812669	0,5	72	580	420	420	DN50	31	270	250	7	420 x 580
5600379812690	0,75	200	1.050	560	710	DN110	141	450	430	12	500 x 400

TN: Tamaño nominal - Caudal; V<sub>t</sub>: Volumen total; L: Largo; W: Ancho; H: Alto; V<sub>r</sub>: Volumen retención grasas; H<sub>e</sub>: Altura entrada; H<sub>s</sub>: Altura salida; P: Peso; T: Tapa.

**Simplex**

EAN13	TN (L/s)	V <sub>t</sub> (L)	L (mm)	D (mm)	H (mm)	Ø (mm)	V <sub>r</sub> (L)	H <sub>e</sub> (mm)	H <sub>s</sub> (mm)	P (kg)	T (mm)
5600379812706	0,75	300	1.320	580	650	DN90	153	675	605	15	Ø 270
5600379812713	1,0	500	1.250	750	750	DN90	302	675	605	26	Ø 220
5600379812720 €€	2,0	1.000	1.550	940	1.020	DN110	104	780	710	52	Ø 400
5600379812737 €€	4,0	2.000	1.665	1.350	1.360	DN110	389	1.210	1.140	80	Ø 400
5600379812744 €€	6,0	3.000	1.945	1.520	1.565	DN160	648	1.345	1.275	100	Ø 400
5600379812751 €€	10,0	5.000	2.210	1.840	1.865	DN200	1.265	1.625	1.555	160	Ø 400

TN: Tamaño nominal - Caudal; V<sub>t</sub>: Volumen total; L: Largo; D: Diámetro; H: Alto; V<sub>r</sub>: Volumen retención grasas; H<sub>e</sub>: Altura entrada; H<sub>s</sub>: Altura salida; P: Peso; T: Tapa.

**MODELOS PARA ENTERRAR**

**Simplex**

EAN13	TN (L/s)	V <sub>t</sub> (L)	L (mm)	D (mm)	H (mm)	Ø (mm)	V <sub>r</sub> (L)	H <sub>e</sub> (mm)	H <sub>s</sub> (mm)	P (kg)	T (mm)
5600379812706	0,75	300	1.320	580	650	DN90	153	675	605	15	Ø 270
5600379812713	1,0	500	1.250	750	750	DN90	302	675	605	26	Ø 220
5600379812720 €€	2,0	1.000	1.550	940	1.020	DN110	104	780	710	52	Ø 400
5600379812768 €€	4,0	2.000	1.725	1.510	1.630	DN110	766	1.370	1.300	75	Ø 400
5600379812775 €€	6,0	3.000	2.375	1.510	1.630	DN160	1.411	1.347	1.277	90	Ø 400
5600379812782 €€	10,0	5.000	2.420	1.860	1.890	DN160	1.435	1.650	1.580	150	Ø 400
5600379812799 €€	20,0	10.000	3.300	2.320	2.460	DN200	3.992	2.047	1.967	370	Ø 600
5600379812966 €€	30,0	15.000	4.580	2.320	2.460	DN200	5.279	2.047	1.967	535	Ø 600

TN: Tamaño nominal - Caudal; V<sub>t</sub>: Volumen total; L: Largo; D: Diámetro; H: Alto; V<sub>r</sub>: Volumen retención grasas; H<sub>e</sub>: Altura entrada; H<sub>s</sub>: Altura salida; P: Peso; T: Tapa.

**Con decantador**

EAN13	TN (L/s)	V <sub>t</sub> (L)	L (mm)	D (mm)	H (mm)	Ø (mm)	V <sub>d</sub> (L)	V <sub>r</sub> (L)	H <sub>e</sub> (mm)	H <sub>s</sub> (mm)	P (kg)	T (mm)
5600379812836 €€	2,0	1.000	1.600	940	1.305	DN110	204	246	800	730	60	2x Ø400
5600379812850 €€	4,0	1.900	2.300	940	1.305	DN110	408	183	800	730	110	2x Ø400
5600379812867 €€	7,0	2.800	2.250	1.350	1.715	DN160	714	331	1.180	1.110	140	2x Ø400
5600379812881 €€	12,0	5.000	2.920	1.520	1.885	DN200	1.224	567	1.310	1.240	165	2x Ø400
5600379812898 €€	20,0	8.000	3.320	1.840	2.205	DN200	2.040	1.048	1.630	1.560	270	2x Ø400

TN: Tamaño nominal - Caudal; V<sub>t</sub>: Volumen total; L: Largo; D: Diámetro; H: Alto; V<sub>d</sub>: Volumen decantador arenas; V<sub>r</sub>: Volumen retención grasas; H<sub>e</sub>: Altura entrada; H<sub>s</sub>: Altura salida; P: Peso; T: Tapa.

**ACCESORIOS**

**ALARMA DE NIVEL**

La alarma permite conocer el momento exacto de vaciado del depósito, simplificando la monitorización del sistema

(EAN13 5600379813284)



**DIGESTOR DE GRASAS**

El aditivo biológico perfecto para alargar la vida de tu sistema. Los microorganismos naturales ayudan a la degradación de depósitos de grasas y de caliza que se acumulan en tus canalizaciones.

(EAN13 5600379812980)



ALMACENAMIENTO LÍQUIDOS



GESTIÓN AGUAS PLUVIALES

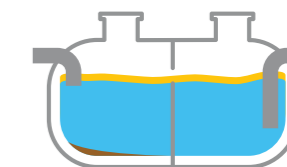

SANITARIOS PORTÁTILES



GESTIÓN RESÍDUOS



## PROCESOS FÍSICO-QUÍMICOS

El correcto tratamiento de las aguas residuales industriales es crucial para evitar contaminaciones ambientales, ya que pueden llevar consigo grandes cargas contaminantes orgánicas e inorgánicas. Los afluentes industriales, al contrario que los domésticos, son muy heterogéneos y es importante conocer su procedencia y su grado de contaminación para poder diseñar la tecnología más eficiente en cada caso.

Los tipos de tratamiento de efluentes industriales implican la aplicación de procesos de oxidación avanzada, procesos biológicos y procesos físico-químicos, de forma individual o combinada. En nuestras instalaciones de Montijo (Portugal) disponemos de un laboratorio propio para reproducir, a escala, diferentes técnicas de tratamiento físico-químico y así poder controlar la calidad de depuración de afluentes reales procedentes de la industria de diseño y los costes de operación.

COAGULACIÓN - FLOCULACIÓN

FLOTACIÓN POR AIRE DISUELTO (DAF)

ADSORCIÓN POR CARBÓN GRANULADO

PROCESO FENTON



La combinación de estas tecnologías con nuestras soluciones de depuración biológica – Biofiltro Ecoflo, SBR, Aireación Prolongada y MBBR – nos permite cumplir los objetivos de calidad de vertido y reducir los costes de explotación.



En Premier Tech tenemos un enfoque de **Soporte 360°** que nos permite participar en todas las etapas del proyecto: diseño, fabricación, instalación y operación y mantenimiento.

Además contamos con un equipo experimentado que abarca varios campos de la ingeniería, como la sanitaria, la química, la electromecánica y la automatización.

Siempre que es posible, y tras analizar la viabilidad técnica y financiera, desarrollamos proyectos de reutilización de aguas residuales industriales depuradas (pág. 58), tanto para uso en el proceso de fabricación, como el riego de zonas exteriores o limpieza.



## EJEMPLOS DE TIPOS DE INDUSTRIAS

### AGROALIMENTARIAS



#### INDUSTRIA VINÍCOLA

Esta industria se caracteriza por una alta estacionalidad y por unas cargas orgánicas solubles elevadas.

Configuramos los diseños con caudales y cargas medias durante la temporada de cosecha y durante el resto del año.

#### INDUSTRIA CÁRNICA

Los efluentes de los mataderos y las industrias de procesamiento de carne contienen unas cargas orgánicas muy elevadas, sólidos con diversos tamaños y una gran producción de lodos.

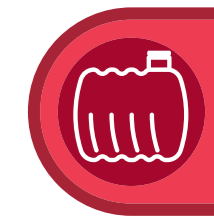

#### INDUSTRIA QUESERA

Estos efluentes se caracterizan por unas cargas orgánicas solubles muy elevadas y una gran cantidad de grasas.



### QUÍMICAS - FARMACÉUTICAS



Los efluentes de la industria farmacéutica son muy complejos con elevadas cargas orgánicas e inorgánicas y la existencia de compuestos tóxicos que dificultan la biodegradabilidad.

El mayor desafío es eliminar la DQO.

### MANUFACTURERAS



#### INDUSTRIA TEXTIL

Esta industria se caracteriza por caudales elevados y efluentes muy complejos con elevadas cargas orgánicas e inorgánicas.

Es importante parametrizar los sólidos, la DQO, el color, el pH y la conductividad.



## REUTILIZACIÓN AGUAS RESIDUALES

La reutilización de las aguas residuales, domésticas o industriales, nos permite **proteger la calidad de nuestras masas de agua**, como ríos, acuíferos o mares y **reducir nuestro consumo de agua potable** para usos donde no es obligatorio utilizar agua potable.

En Premier Tech disponemos de capacidad tecnológica y experiencia demostrada en la reutilización de efluentes industriales y domésticos. Acompañamos a nuestros clientes en todas las etapas del proceso.

En España, los usos posibles del agua regenerada y los límites de calidad vienen descritos en el **Real Decreto (RD) 1620/2007**:

### USOS URBANOS

- Riego de parques y jardines;
- Lavado de calles y vehículos;
- Sistemas contra incendios;
- Cisternas de WC.

### USOS INDUSTRIALES

- Proceso y limpieza;
- Torres de refrigeración y condensación.

### USOS AMBIENTALES

- Recarga de acuíferos;
- Riego de bosques.

### USOS RECREATIVOS

- Campos de golf;
- Masas de agua y caudales ornamentales.

### USOS AGRÍCOLAS

- Los requerimientos de calidad del agua regenerada dependen del tipo de cultivo y del sistema de riego instalado.



### EJEMPLOS DE SOLUCIONES

- Tratamientos biológicos con eliminación de nutrientes;
- Filtración de arena;
- Filtración por carbón activado;
- Desinfección con cloro;
- Desinfección UV;
- Coagulación - Floculación;
- Ultrafiltración;
- Osmosis.

## EQUIPOS COMPLEMENTARIOS

En Premier Tech no sólo nos encargamos del desarrollo y la fabricación de la tecnología de tratamiento principal, sino que con nuestras soluciones llave en mano también podemos suministrar el resto de equipos para completar la EDAR.

### EQUIPOS DE PRETRATAMIENTO

- Arqueta de desbaste manual;
- Tamizador de tornillo rotativo;
- Tamizador compactador;
- Rejilla circular automática;
- Desarenador y tamizador;
- Flotador;
- Separador de grasas;
- DAF.

### INSTRUMENTACIÓN, AUTOMATIZACIÓN Y ALARMAS

- Sondas de pH;
- Sondas de temperatura;
- Sondas Redox;
- Sondas de OD;
- Electroválvulas;
- Válvulas motorizadas e neumáticas;
- Automatización;
- Envío de alarmas.



### MEDICIÓN DE NIVEL Y CAUDAL

- Caudalímetros electromagnéticos;
- Canal Parshall y caudalímetros de ultrasonidos;
- Contadores de agua;
- Sondas de nivel;
- Medidores volumétricos o capacitivos.

### DESHIDRATACIÓN DE FANGOS

- Filtros prensa;
- Sacos de deshidratación;
- Silos espesadores con/sin adición de cal;
- Centrifugas con/sin adición de polietrilitos.

### OTROS EQUIPOS

- Bombas dosificación, sumergibles, neumáticas;
- Filtros de arena y carbón;
- Tanques de homogeneización y equalización.



ALMACENAMIENTO  
LÍQUIDOS



GESTIÓN  
AGUAS  
PLUVIALES



SANITARIOS  
PORTÁTILES



GESTIÓN  
RESÍDUOS

## SOLUCIONES CONTENERIZADAS

En algunas ocasiones las condiciones locales dificultan la instalación enterrada de un sistema de depuración o incluso puede ser una necesidad temporal. En estos casos hemos desarrollado soluciones llave en mano de EDARs integradas en contenedores marítimos.

Las tecnologías que integramos actualmente pueden ser SBR, MBBR, soluciones industriales e incluso biofiltros Ecoflo.



### DISEÑADAS A MEDIDA

Nuestro equipo de ingeniería diseña la solución adaptada a las necesidades de tu proyecto. Integramos las soluciones en cualquier tipo de contenedor: 20', 40', 40'HC y 45'.

El uso de contenedores facilita el transporte y manipulación y ayuda a la reducción de costes en destino ya que no requiere obra civil.



### LISTAS PARA USAR

Los equipos están completamente montados listos para su puesta en funcionamiento, simplificando la instalación. Solo es necesario hacer las conexiones hidráulicas y eléctricas correspondientes.

Integramos todos los componentes, tanto para la depuración como los cuadros de control y accesorios para el correcto control de la solución.



## GESTIÓN DE AGUAS PLUVIALES

- Recuperadores de agua de lluvia
- Separadores de hidrocarburos



## RECUPERADORES DE AGUA DE LLUVIA

El agua es un bien preciado. Recupera cada gota de agua de lluvia con los sistemas Rewatec, ayudando a la gestión sostenible del agua. Aprovechate de una fuente de agua no potable gratuita, y sin restricciones, con multitud de aplicaciones.

### ¡Únete y descubre como puedes beneficiarte!

Actualmente, hay muchas preocupaciones entorno al consumo de agua, impulsado por el aumento de la demanda, la falta de precipitación y los largos periodos de sequía, la contaminación de los recursos hídricos y el cambio climático en conjunto. Es necesario comenzar a tomar medidas para mejorar la gestión integral del agua.

La recuperación de agua de lluvia es una solución sencilla tanto a pequeña como a gran escala. En una vivienda unifamiliar puede reducir el consumo de agua potable hasta en un 50% del volumen, mientras que en proyectos comerciales, donde el uso principal es en aseos y/o jardines, la reducción puede llegar al 70%.



Conserva el agua potable



Disponibilidad de agua sin restricciones

La normativa europea EN 16941-1 identifica el uso de agua de lluvia como agua no potable y restringe su uso a lo siguiente:

Interior	Exterior	Industrial**
Cisternas inodoros	Riego de jardines	Limpieza de superficie/ vehículos
Lavado de suelos	Lavado exterior	Agua contra incendios
Lavadora*	Lavado de vehículos	Riego de jardines
<b>Prohibidos</b>		
Higiene corporal	Preparación de alimentos y bebidas	Lavavajillas

\*Recomendamos instalar un filtro a la entrada más fino (<0,20 mm).

\*\*Recomendamos hacer un estudio para cada aplicación.

### ¿Cuáles son los beneficios de la correcta gestión del agua de lluvia?

#### 1 REUTILIZAR EL AGUA DE LLUVIA

- Preservar el agua potable para usos esenciales, como beber, cocinar, y aseo personal.
- Utilizar una fuente gratuita de agua que además es idónea para el riego de plantas.
- Disponer de una fuente de agua sin restricciones en periodos de escasez.

#### 2 CONTROLAR EL AGUA DE ESCORRENTÍA

- Reducir la sobrecarga de las redes municipales que recogen las aguas pluviales.
- Reducir los desbordamientos en las redes de recogida tras un periodo de fuertes lluvias.
- Ayudar a rellenar los acuíferos, cuando el exceso de agua del tanque se infiltra directamente en el terreno.



## Ventajas de las soluciones Rewatec



### EXPERIENCIA MUNDIAL

Más de 100.000 sistemas instalados en el mundo.



**SOLUCIONES ROBUSTAS**  
Posible instalación en zonas de paso de vehículos ligeros.



**INSTALACIÓN FÁCIL Y RÁPIDA**  
Depósitos montados en fábrica.



**TODO TIPO DE VIVIENDAS**  
Construcciones nuevas y existentes



**LARGA VIDA ÚTIL**  
Materiales de alta calidad, con una garantía de hasta 10 años.



**VERSÁTILES**  
Dos kits disponibles y depósitos hasta 120.000 L.



**DISCRETO Y FÁCIL DE USAR**  
Equipos enterrados con bomba sumergible integrada.

¡Fuente de agua natural y gratuita!



ALMACENAMIENTO LÍQUIDOS



DEPURACIÓN AGUAS RESIDUALES

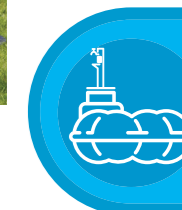

SANITARIOS PORTÁTILES



SANITARIOS PORTÁTILES



GESTIÓN RESIDUOS

## Una solución adaptada a tus necesidades

### 1 SELECCIONAR EL VOLUMEN Y EL MODELO DEL DEPÓSITO



**DEPÓSITOS NEO**  
3.000 – 10.000 L



**DEPÓSITOS MILLENIUM\***  
2.000 – 15.000 L

\*Disponemos de sistemas a medida hasta 120.000 L.

### 2 SELECCIONAR EL KIT EN FUNCIÓN DE LAS NECESIDADES

- **Kit 1 – Estándar.** Depende 100% del agua de lluvia.
- **Kit 2 – ATN,** con alimentación de agua de red en caso de no tengamos suficiente agua en el depósito tras un uso intensivo o falta de lluvia.

### 3 SELECCIONAR LOS ACCESORIOS (SI ES NECESARIO)



Realce recortable para modelo NEO (Ø 580 x 600).  
EAN13: 5600379812393

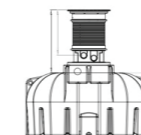

Kit paso de vehículos ligeros (realce y tapa en acero) para modelo NEO (Ø 580 x 600).  
EAN13: 5600379812409

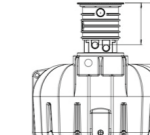

Fuente – Para instalar sobre las tapas de los modelos NEO o en cualquier punto del jardín. (1.030 x 120mm).  
EAN13: 5600379812416



Toma de agua a distancia.  
EAN13: 5600379812423

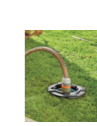

Eslingas de anclaje.  
EAN13: 5600379812430



## ¿Cómo calcular el volumen mínimo del depósito?

Según la norma UNE-EN 16941-1:2019

En general para el cálculo del volumen mínimo del depósito de almacenamiento se puede hacer aplicando la siguiente fórmula definida en la Guía Técnica de aprovechamiento de aguas pluviales en edificios de Agua España (2016).

En caso de cualquier duda, nuestro departamento técnico está a tu disposición.



$$V_{min} = \frac{\min[C, D] \cdot t \cdot f_d}{365}$$

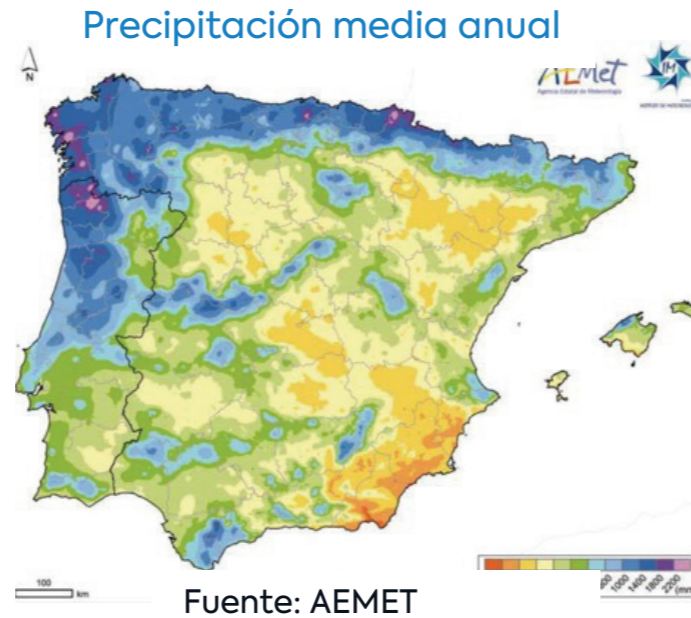

### C - Capacidad de recolección (L/año)

$$C = P \cdot A \cdot f_t$$

P: Pluviometría anual local (mm).

A: Superficie útil de captación (m²).

f<sub>t</sub>: Coeficiente del tipo de tejado

Tipo de tejado	f <sub>t</sub>
Inclinado con tejas	0,9
Inclinado con rev. asfáltico	0,8
Plano	0,7
Tejado verde	0,5

### t - Periodo de reserva (días)

Tiempo medio máximo entre dos eventos de lluvia (21-60 días).

### D - Demanda de uso (L/año)

$$D = D_e \cdot D_i$$

D<sub>i</sub>: Demanda de uso interior (L/año).

- Recarga inodoros (aprox. 20L/persona/día)
- Uso lavadora (aprox. 52L/uso ≈ 11L/persona/día)

D<sub>e</sub>: Demanda de uso exterior.

- Riego (aprox. 3 L/m²/día)
- Lavado vehículos (aprox. 80L/uso)

Si hubiera más usos del agua de lluvia se deben indicar.

### f<sub>d</sub> - Factor de dimensionamiento

Volumen muerto del depósito (10-20%).



### CASO PRÁCTICO

Una familia de 4 personas reside en una vivienda con un tejado inclinado útil de 100 m² en la ciudad de Segovia. Quieren recuperar el agua de lluvia para los inodoros, la lavadora, el riego de jardín (50 m²) (abril-sept) y la limpieza del coche (1 vez/mes).

C	44.546 L	D	71.024 L
Precipitación	521 mm	Inodoros	29.120 L
Área	100 m²	Lavadora	16.224 L
f <sub>t</sub>	0,90	Riego	25.200 L
t	30 días*	Lavado coche	480 L
		f <sub>d</sub>	20%

\* Se han cogido 2 meses por la poca precipitación en verano.

$$V_{min} = \frac{44.546 \cdot 30 \cdot 1,2}{365} = 4.394 L$$

El modelo recomendado sería el **NEO-5000 kit 2** debido al uso interior.



## MODELO NEO

EAN13		V (L)	L (mm) A	W (mm) B	H (mm) C	H <sub>e</sub> (mm) D	H <sub>s</sub> (mm) E	P (kg)	T (mm)
Kit 1	Kit 2								
5600379810511	5600379811235	3.000	2.337	2.337	1.613	1.255	1.205	130	Ø 500
5600379810627	5600379811648	5.000	3.400	2.300	1.676	1.318	1.268	190	Ø 500
5600379811211	5600379811655	7.000	3.438	2.350	1.891	1.533	1.483	290	Ø 500
5600379811228	5600379811662	10.000	5.420	2.300	1.826	1.488	1.438	360	Ø 500

V: Volumen; L: Largo; W: Ancho; H: Alto; H<sub>e</sub>: Altura entrada; H<sub>s</sub>: Altura salida; P: Peso; T: Tapa.

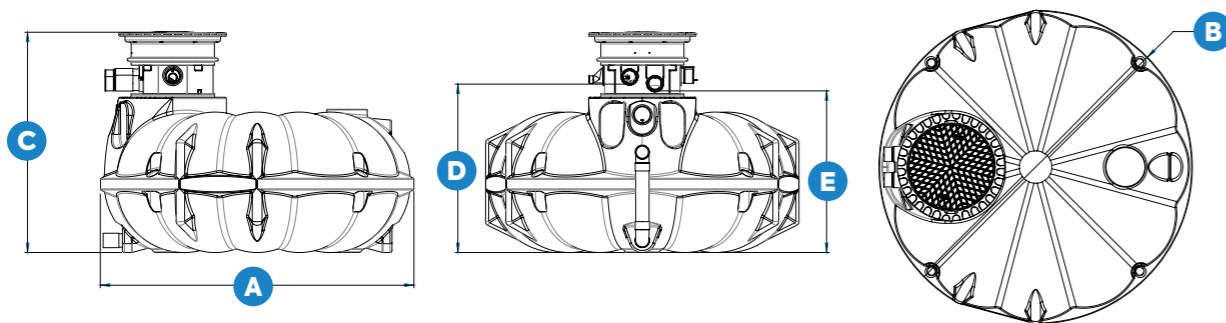

### ¿POR QUÉ ELEGIR UN DEPÓSITO NEO?

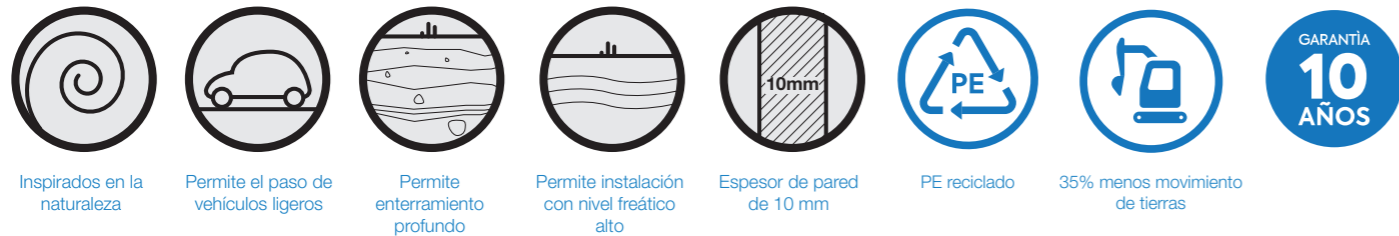

- KIT 1**
- 1 Tapa con conector de manguera
- 2 Entrada de agua de lluvia DN100
- 3 Salida rebosadero DN100
- 4 Salida lateral 1"
- 5 Filtro autolimpiable
- 6 Bomba sumergible Rewatec
- 7 Manguera de aspiración con boya
- KIT 2**
- 8 Sistema ATN
- 9 Sonda de nivel sistema ATN
- 10 Entrada de agua de red DN50

## MODELO MILLENIUM

EAN13		V (L)	L (mm) A	D (mm) B	H (mm) C	H <sub>e</sub> (mm) D	H <sub>s</sub> (mm) E	P (kg)	T (mm)
Kit 1	Kit 2								
5600379811679	5600379812300	2.000	1.725	1.510	1.930	1.780	1.370	90	Ø 400
5600379811686	5600379812317	3.000	2.375	1.510	1.930	1.780	1.370	110	Ø 400
5600379811693	5600379812324	4.000	2.460	1.660	1.980	1.870	1.520	145	Ø 400
5600379811709	5600379812331	5.000	2.470	1.860	2.190	2.070	1.720	165	Ø 400
5600379811716	5600379812348	6.000	2.740	2.050	2.440	2.290	1.920	195	Ø 600
5600379811723	5600379812355	8.000	3.420	2.050	2.440	2.290	1.920	310	Ø 600
5600379811730	5600379812362	10.000	3.300	2.320	2.760	2.610	2.100	375	Ø 600
5600379811747	5600379812379	12.000	4.780	2.050	2.440	2.290	1.920	435	Ø 600
5600379812294	5600379812386	15.000	4.580	2.320	2.760	2.610	2.100	550	Ø 600

V: Volumen; L: Largo; D: Diámetro; H: Alto; H<sub>e</sub>: Altura entrada; H<sub>s</sub>: Altura salida; P: Peso; T: Tapa.

En caso de necesitar un mayor volumen de almacenamiento, ofrecemos hasta 120.000 L. Nuestro equipo de ingeniería puede dimensionar el sistema de bombeo y filtrado necesario.

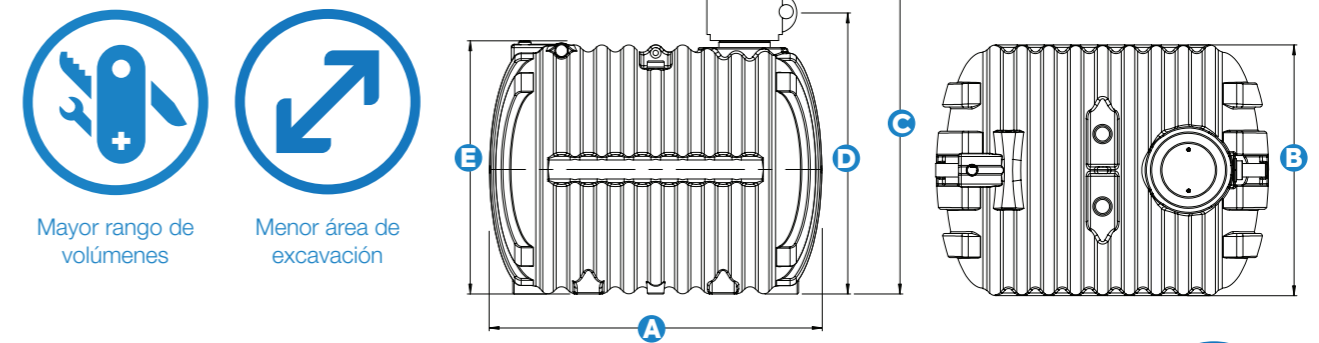

Mayor rango de volúmenes  
Menor área de excavación



- KIT 1**
- 1 Tapa de acceso
- 2 Entrada de agua de lluvia DN100
- 3 Salida rebosadero DN100
- 4 Salida lateral 1"
- 5 Filtro autolimpiable
- 6 Bomba sumergible Rewatec
- 7 Manguera de aspiración con boya
- KIT 2**
- 8 Sistema ATN
- 9 Sonda de nivel sistema ATN
- 10 Entrada de agua de red DN50



## Componentes internos

### Sistema de filtrado

AUTO  
LIMPIABLE

DISEÑADO POR  
PREMIER TECH

INTEGRADO  
EN EL TANQUE

#### MODELO NEO (EFICIENCIA >95%)

<200m<sup>2</sup> de  
tejado



- A** Tapa antioedores
- B** Rejilla de filtración (0,5 mm) autolimpiable en acero inox
- C** Arqueta de recogida tipo sifón
- D** Entrada antiturbulencia



#### MODELO MILLENIUM (EFICIENCIA <90%)

<150m<sup>2</sup> de  
tejado



- A** Rejilla de filtración (1,0 mm) autolimpiable en acero inox
- B** Arqueta de recogida
- C** Entrada antiturbulencia

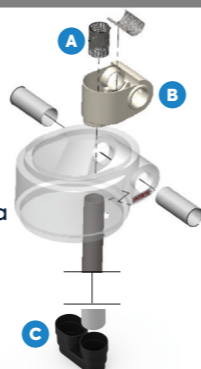

### Sistema de bombeo

ACCIONAMIENTO  
AUTOMÁTICO

SEGURIDAD DE  
ARRANQUE SIN AGUA

SILENCIOSA -  
INTEGRADA EN EL TANQUE



Bomba suministrada con una conexión universal y manguera flexible con boya y filtro (1,2 mm).

Q (m <sup>3</sup> /h)	0,5	1	1,5	2	2,5	3	3,5	4	4,5	5	5,5
Q (L/min)	8,3	17	25	33	42	50	58	67	75	83	92
p (m.c.a)	45	43,7	42	39,6	36,5	32,5	28	22,7	17,1	11	5

Peso (kg)	11,6	
Longitud del cable (m)	15	
Potencia	kW	1,1
	HP	1,5
Voltaje (V)	230	
Intensidad máxima (A)	4,99	
Diámetro salida	DN25	
Diámetro manguera salida	Ø20 mm	
Presión máxima (bar)	4,5	
Profundidad máx. inmersión (m)	12	
Altura máxima presión (m)	45	
Caudal (L/min)	Máx.	92
	Mín.	38

Considerar estos valores aproximados para cálculos de tomas de agua externas.

Distancia al tanque con manguera de Ø19	10 - 50 m	Altura respecto a la superficie				
		2 m	4 m	6 m	8 m	10 m
60 m	Green	Green	Green	Green	Green	Green
70 m	Green	Green	Green	Green	Green	Green
80 m	Green	Green	Green	Green	Green	Green
90 m	Green	Green	Green	Green	Green	Green
100 m	Green	Green	Green	Green	Green	Green

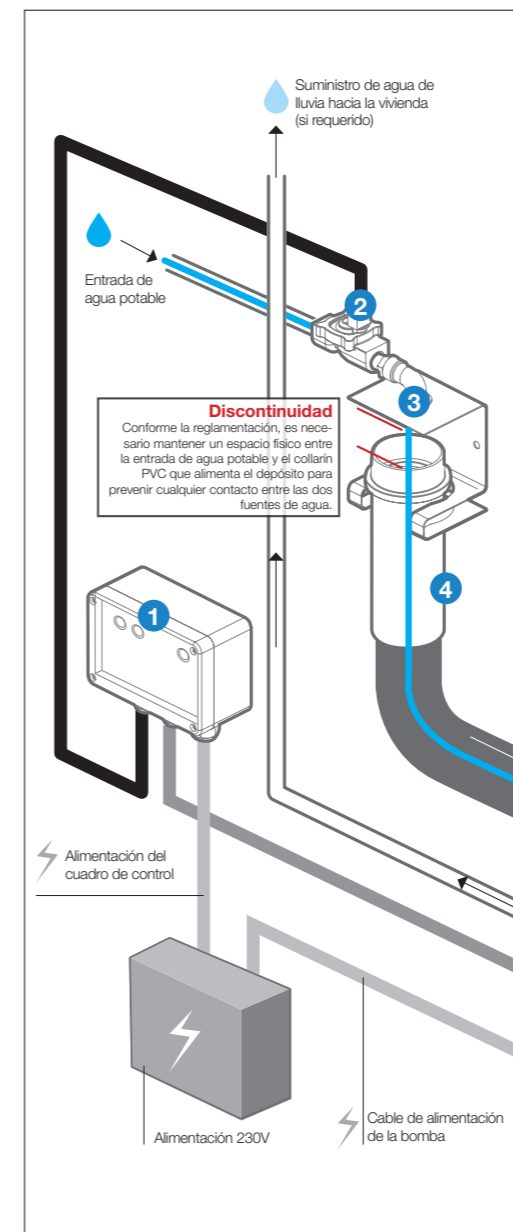

### ¿Cómo funcionan?

El sistema de alimentación ATN se instala dentro de la vivienda y permite tener siempre un mínimo de agua (en periodos sin precipitación) en el interior del depósito para alimentar los sistemas conectados (riego, WC, lavadora).

En el depósito va instalada una sonda, que en caso de que el nivel de agua llegue al mínimo preestablecido, abre la electroválvula de acceso a agua de llenado, reponiendo una altura máxima de agua de 50 mm.

El sistema está formado por:

- 1 Cuadro de control para accionar la electroválvula cuando la sonda de nivel se activa
- 2 Electroválvula 1/2"
- 3 Sistema de discontinuidad según EN 1717
- 4 Collarín PVC D50 (100 mm)
- 5 Sonda de nivel con 30 m de cable

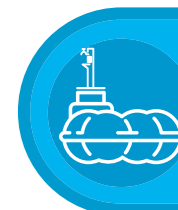
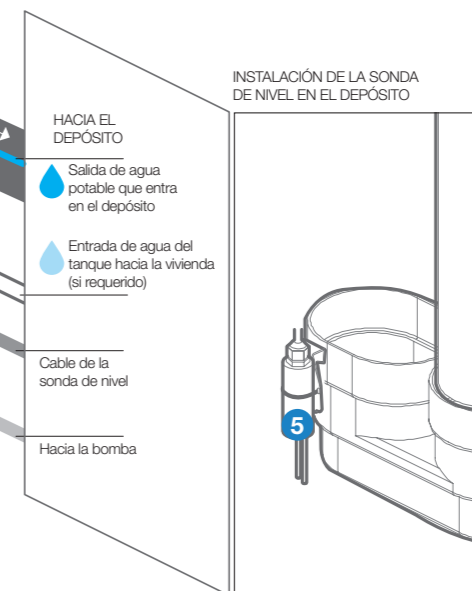

### ¿Necesitas una mayor capacidad de recuperación?



En caso de querer recuperar agua de lluvia en proyectos de mayor envergadura, desde Premier Tech diseñamos soluciones a medida, incluyendo sistema de bombeo y de filtrado, hasta 120.000 L en un solo depósito.

En edificios comerciales, municipales e industriales donde el uso en cocinas no es tan representativo, el ahorro puede llegar a ser del 70%.



## SEPARADORES DE HIDROCARBUROS

Los hidrocarburos son compuestos contaminantes presentes en aceites minerales, gasolinas, entre otros. Para evitar que puedan llegar a cualquier otra etapa de la red de agua municipal, es necesario instalar separadores de hidrocarburos para separarlos, retenerlos y tratarlos independientemente por un servicio certificado.

Nuestras soluciones Rewatec están fabricadas en polietileno de alta densidad (PEAD) y preensambladas. Ofrecemos modelos de hasta 45.000 L y caudales máximos de 200 L/s. En caso de necesitar caudales mayores, ponte en contacto con nuestro equipo de expertos para poder diseñar la solución a medida.

Los separadores de hidrocarburos Rewatec de Clase I son concebidos de acuerdo con la **norma EN 858-1** y obteniendo una concentración a la salida **menor a 5 mg/L**.

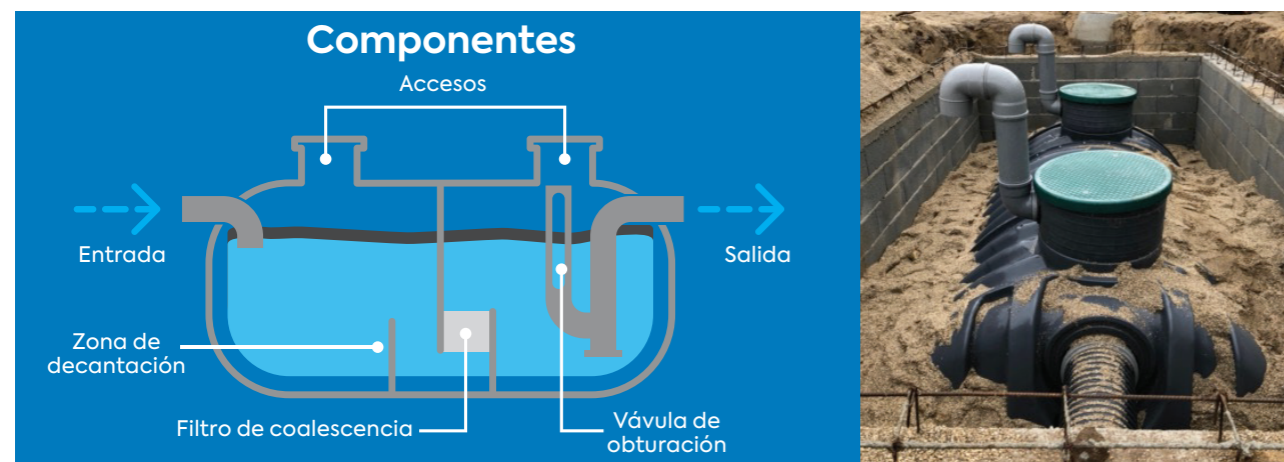

## ¿Cómo funcionan?

El equipo recibe agua contaminada por hidrocarburos con densidades  $\leq 0,95 \text{ g/cm}^3$ . Los elementos más pesados que puedan entrar (lodos, arena, etc.) se depositan en la zona de decantación. En esta primera cámara también se retienen los hidrocarburos que flotan fácilmente.

El resto de pequeñas partículas pasan a la siguiente cámara a través de un filtro de coalescencia, que permite su unificación en partículas más grandes, aumentando su fuerza ascendente hacia la zona de flotación.

En esta cámara, los hidrocarburos se acumulan gradualmente en la superficie mientras que el agua tratada sale por la sección inferior de la válvula de obturación.

La válvula de cierre automática evita el vertido de hidrocarburos una vez el equipo ha llegado a su nivel máximo de retención.

Además, si quieres evitar sorpresas en tu instalación, disponemos de una alarma de nivel máximo de hidrocarburos para instalar en cualquiera de nuestros modelos.

## ¿Cómo calcular el tamaño nominal (TN)?

Según la norma UNE-EN 858-2

En general para el cálculo de TN (L/s) del separador de hidrocarburos se puede hacer aplicando la siguiente fórmula. En caso de cualquier duda, nuestro departamento técnico está a tu disposición.



$$TN = (Q_r + f_x \cdot Q_s) f_d$$

$Q_r$  - Caudal de agua de lluvia

$$Q_r = \Psi \cdot i \cdot A$$

$\Psi$ : coeficiente de escorrentía (valor 1 en condiciones normales o 0,9 para el hormigón).

$i$ : intensidad de la lluvia medido localmente (L/s m<sup>2</sup>).

$A$ : área de la superficie de recogida (m<sup>2</sup>). Si hay zonas cubiertas no se deben tener en cuenta en este cálculo.

Como valores referencia de la intensidad pluviométrica se puede considerar la siguiente tabla, aunque se recomienda obtener los valores locales.

Nivel de intensidad	$i$ (L/s m <sup>2</sup> )
Bajo	0,015
Moderado	0,020
Intenso	0,030

$f_d$  - Factor de densidad del hidrocarburo

El tipo de hidrocarburo condiciona también la dimensión del equipo. Como norma general, se puede considerar esta tabla. Los valores exactos por tipo de hidrocarburo se pueden encontrar en el Anexo A de la norma EN 585-2.

$f_x$  - Factor de impedimento

Permite la separación en condiciones desfavorables. Los valores mínimos recomendados son:

Tipo de vertido	$f_x$
Aguas contaminadas de procesos industriales con detergentes (lavado de vehículos, limpieza de piezas grasientas, ...)	2
Contener las fugas y/o derramos de líquidos poco densos (zonas de cubetos de retención, gasolineras, aparcamiento cubierto, ...)	1
Efluentes contaminados de zonas de aparcamiento al aire libre sin cubierta (agua de escorrentía)	0

Densidad del hidrocarburo	$f_d$
$\leq 0,85 \text{ g/cm}^3$	1
0,85 - 0,90 g/cm <sup>3</sup>	1,5
0,90 - 0,95 g/cm <sup>3</sup>	2

$Q_s$  - Caudal de agua contaminada (L/s)

El valor de  $Q_s$  debe calcularse como la suma de todos los caudales de los puntos de extracción contaminada de la instalación. La siguiente tabla se puede utilizar como referencia para valores de presión entre 4-5 bar.

Diámetro nominal	Puntos de extracción				
	Caudales de los puntos de extracción (L/s)				
	1º punto	2º punto	3º punto	4º punto	5º punto y +
DN 15	0,5	0,5	0,35	0,25	0,1
DN 20	1,0	1,0	0,70	0,50	0,2
DN 25	1,7	1,7	1,20	0,85	0,3

Los cálculos de  $Q_s$  deben hacerse en base a los caudales del mayor punto de extracción al menor. Ejemplo de cálculo: 1 punto de DN 15, 1 punto de DN 20 y 2 puntos de DN25.  $Q_s = 1,7 + 1,7 + 0,7 + 0,25 = 4,35 \text{ L/s}$

Para **túneles de lavado y máquinas de lavado a presión de vehículos**  $Q_s = 2 \text{ L/s}$ . En el caso de que estos dos sistemas se usen simultáneamente o si hay instalada más de una máquina de lavado a presión es necesario añadir 1 L/s a cada sistema.

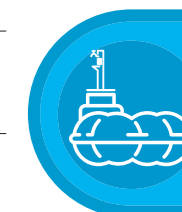

## MODELO ESTÁNDAR

Separadores Clase I con filtro de coalescencia y válvula obturadora.

EAN13	TN (L/s)	V <sub>t</sub> (L)	L (mm)	D (mm)	H (mm)	Ø (mm)	V <sub>d</sub> (L)	V <sub>r</sub> (L)	P (kg)	T (mm)
5600379813079	1,5	900	1.580	750	1.100	DN125	142	74	74	Rectangular Apertura completa
5600379813086	3	1.400	2.350	750	1.100	DN125	237	113	101	
5600379813093	6	3.200	2.800	1.350	1.720	DN125	383	582	182	2xØ400
5600379813109	10	5.000	3.300	1.520	1.890	DN160	724	831	222	2xØ400
5600379813116	15	8.000	3.400	1.840	2.210	DN200	921	1.462	362	2xØ400
5600379813123	20	9.000	3.800	1.840	2.210	DN200	956	1.772	362	2xØ400
5600379813130	30	15.000	4.100	2.320	2.640	DN315	973	3.896	557	2xØ600
5600379813147	40	20.000	5.360	2.320	2.640	DN315	2.443	3.938	672	2xØ600
5600379813154	50	25.000	6.640	2.320	2.640	DN315	2.456	5.935	827	2xØ600
5600379813161	65	30.000	7.920	2.320	2.640	DN315	3.971	5.954	982	2xØ600
5600379813178	80	40.000	10.480	2.320	2.640	DN315	5.403	7.996	1.302	2xØ600
5600379813185	100	45.000	11.760	2.320	2.640	DN315	5.432	10.008	1.467	2xØ600

TN: Tamaño nominal – Caudal; V<sub>t</sub>: Volumen total; L: Largo; D: Diámetro; H: Alto; V<sub>d</sub>: Volumen desarenador; V<sub>r</sub>: Volumen retención hidrocarburos; P: Peso; T: Tapa.

## MODELO GRAN CAUDAL

Separadores Clase I con filtro de coalescencia y válvula obturadora.  
Efluentes poco cargados y con bajo índice de arenas.

EAN13	TN (L/s)	V <sub>t</sub> (L)	L (mm)	D (mm)	H (mm)	Ø (mm)	V <sub>d</sub> (L)	V <sub>r</sub> (L)	P (kg)	T (mm)
5600379813192	40	10.000	3.300	2.320	2.640	DN315	1.068	2.728	392	2xØ600
5600379813208	50	10.000	3.300	2.320	2.640	DN315	1.068	2.728	392	2xØ600
5600379813215	65	15.000	4.580	2.320	2.640	DN315	2.977	2.697	557	2xØ600
5600379813222	80	20.000	5.360	2.320	2.640	DN315	2.917	4.050	672	2xØ600
5600379813239	100	25.000	6.640	2.320	2.640	DN315	4.719	4.073	827	2xØ600
5600379813253	150	35.000	9.200	2.320	2.640	DN400	6.142	6.236	1.147	2xØ600
5600379813260	200	45.000	11.760	2.320	3.160	DN500	8.366	8.284	1467	2xØ600

TN: Tamaño nominal – Caudal; V<sub>t</sub>: Volumen total; L: Largo; D: Diámetro; H: Alto; V<sub>d</sub>: Volumen desarenador; V<sub>r</sub>: Volumen retención hidrocarburos; P: Peso; T: Tapa.

## MODELOS CON BYPASS

Estos modelos son una de las soluciones aplicables cuando el sistema recoge el agua de lluvia de zonas exteriores. Durante los primeros minutos, el agua de lluvia arrastra los contaminantes del suelo. Después de un tiempo, la superficie se ha limpiado y ya no arrastra contaminantes, por lo que no es necesario pasar por el sistema. El bypass permite que el agua libre de contaminantes pase directamente a la salida, sin necesidad de pasar por todo el ciclo.

**Consúltanos tu proyecto, y nosotros te diseñamos la mejor solución en función de tus necesidades.**

### Alarma de nivel máximo de hidrocarburos

(EAN13 – 5600379813284)



La alarma permite conocer el momento exacto de vaciado del depósito, reduciendo el mantenimiento del sistema.



## SANITARIOS PORTÁTILES

- Baños y duchas
- Lavamanos

## BAÑOS Y DUCHAS

Los baños portátiles, o sanitario químicos, son soluciones sanitarias temporales para cuando no existe un sistema de canalización o desagüe fijo.

Nuestras soluciones Rewatec están fabricadas por rotomoldeo con PEAD 100% virgen y con tratamiento contra los rayos ultravioleta (UV) para poder perdurar inalterable en condiciones exteriores. La fabricación en rotomoldeo evita posibles fugas en las conexiones de diferentes componentes ayudando al mantenimiento y limpieza de las cabinas.

Disponemos de modelos con inodoro o con letrina y opción de incluir urinario y un modelo de ducha. Nuestra gama Minicabine tiene un ancho de 775 mm para facilitar el paso por puertas, además incorpora un asa y ruedas para poder llevarlo a donde necesites.



### ¿Cómo funcionan?

Para su correcto uso es necesario colocarla en el lugar de aplicación y comprobar visualmente el estado general. La cabina debe estar sobre una superficie nivelada, lisa y horizontal. Disponemos de dos sistemas, con conexión a una red de saneamiento externa y de acumulación en caso de que no tengamos conexión externa.

En los casos en los que la cabina se pueda conectar a un sistema de saneamiento externo, es necesario hacer las conexiones tanto de la tubería de alimentación de agua limpia, así como la tubería de descarga.



Si la cabina no está conectada a un sistema de evacuación:

- 1 Llenar el tanque del inodoro con 30 L de agua limpia para los modelos Mecaplast y Mecabi y con 10 L para el Minicabine. Adicionar aditivo sanitario si es necesario.
- 2 Añadir aditivo sanitario líquido o tabletas, para reducir olores y licuar la materia orgánica. Nota: Ajustar la dosificación del producto en caso de altas temperaturas o limpieza poco frecuente.
- 3 Llenar el depósito con agua limpia para lavarse las manos a través del orificio superior (8 L).
- 4 Vaciado del tanque: Puede ser vaciado manualmente, a una ubicación autorizada o bombeado, directamente del tanque a su propio contenedor.



**Aviso:** Todas las descargas deben realizarse en áreas autorizadas y/o aprobadas para este propósito, nunca en la naturaleza.

## BAÑOS MINICABINE

Dimensiones adaptadas para paso por puertas: 775 x 990 x 1.900 mm (L x W x D).

Disponen de ruedas y asas para facilitar su manipulación.

Anillos de elevación integrados. Peso 70 kg.

Puerta con cierre con llave.

Componentes	Modelos			
	Básico	Confort Químico	Confort con conexión	Ducha
Lavabo integrado				
Depósito de agua limpia				
Váter de plástico				
Váter de loza				
Descarga de limpieza				
Conexión a agua clara				
Conexión a la red de alcantarillado				
Ducha				
Tapa del váter inyectada				
Soporte de papel higiénico				
Percha				
Soporte jabón				



EAN13	Modelo	Características
5600379813918	Básico	Sin lavamanos ni depósito de agua limpia. Sin conexión externa Váter químico extraíble de plástico (70 L).
5600379813949	Confort Químico	Con lavamanos y depósito de 8 L de agua limpia. Sin conexión externa Váter químico extraíble de plástico (70 L).
5600379814007	Confort con conexión a red	Con lavamanos y depósito de 8 L de agua limpia. Con conexión externa a alcantarillado. Váter de plástico.
5600379814083	Confort con conexión a red	Con lavamanos y depósito de 8 L de agua limpia. Con conexión externa a alcantarillado. Váter de loza.
5600379814021	Ducha	Incluye depósito de desecho Conexiones de entrada de agua clara y salida de aguas sucias.

\*Opción de color en verde.



## BAÑOS MECAPLAST - MECABI

- **Dimensiones (L x W x H):**
  - Mecabi: 1.200 x 1.200 x 2.300 mm
  - Mecaplast: 1.200 x 1.200 x 2.400 mm
- **Peso:** Mecabi: 115 kg – Mecaplast: 130 kg.
- **Puerta con cierre con llave.**
- **Colores:** Paredes blancas y pilares azules, verdes o rojos.



Componentes	Mecaplast		Mecabi	
	Químico	Con conexión saneamiento	Químico	Con conexión saneamiento
EAN13	5600379813833	5600379813864	5600379813796	5600379813826
<b>A</b> WC inglés (200 L e inyector de agua)				
<b>B</b> WC turco (200 L e inyector de agua)				
<b>C</b> Cierre interior (Con identificación libre/ocupado)				
<b>D</b> Identificador hombre/mujer				
<b>E</b> Puerta con espejo y percha				
<b>F</b> Puerta con muelle de cierre				
<b>G</b> Rejillas de ventilación				
<b>H</b> Urinario				
<b>I</b> Depósito agua y lavamanos				
<b>J</b> Bomba de pie (descarga)				
<b>K</b> Soporte papel higiénico				
<b>L</b> Anillos de elevación (4x)				
<b>M</b> Kit de aspiración/vaciado				



## LAVAMANOS

Los lavamanos portátiles son soluciones sanitarias preensambladas para instalar en cualquier punto sin necesidad de tener un sistema de canalización o desagüe fijo. Permite el uso simultáneo de 2 personas.

Nuestras soluciones Rewatec están fabricadas por rotomoldeo con PEAD 100% virgen y con tratamiento contra los rayos UV para poder perdurar inalterable en condiciones exteriores. Incorpora un accionador de pie para limpiar las manos.

Una forma cómoda, práctica y segura de garantizar la higiene de las manos.



## ¿Cómo funcionan?

Los lavamanos Rewatec tienen un funcionamiento muy simple ya que vienen preensamblados de fábrica y listos para su uso. Recomendamos seguir los siguientes pasos:

- 1 Colocar en el lugar de uso y compruebe visualmente el estado general. Debe estar sobre una superficie nivelada, lisa y horizontal.
- 2 Llenar el tanque de agua limpia:
  - Modelo Simple: 65 L
  - Modelo Duplo: 120 L
- 3 Rellenar los dispensadores en caso necesario.
- 4 Vaciar el tanque de agua usada:
  - Por gravedad, a través de la salida instalada, a una ubicación autorizada.
  - Bombeado, directamente del tanque a una cisterna.



## Modelos

Simple (1px)	Duplo (2px)	Características
5600379810580	5600379813888	Modelo de base
5600379810597	5600379813895	Con conexión de entrada de agua clara (3/4")
5600379810603	5600379814090	Con conexión de salida de agua sucia (3/4")
5600379810610	5600379814106	Con conexión de entrada y salida (3/4")

## Accesorios

EAN13	Componente
5600379814656	Papelera
5600379814663	Dispensador de papel
5600379814670	Dispensador de jabón o hidro alcohol



## GESTIÓN DE RESÍDUOS

- Contenedores recogida selectiva
- Almacenamiento de materiales peligrosos



## RECOGIDA SELECTIVA DE RESIDUOS SÓLIDOS

Los modelos están diseñados de acuerdo con la norma EN 13071-1. Las bocas de recogida están a una altura accesible para el usuario y el depósito se vacía a través de una trampilla en el fondo. La ausencia de estructura en el centro del contenedor maximiza su uso y permite un llenado uniforme. El refuerzo interno y el dispositivo de vaciado son de acero galvanizado de alta calidad.



### SELECT 2500

El contenedor se vacía abriendo el fondo a través de una trampilla de descarga de una sola pieza y de apertura total. Este sistema permite que la trampilla se abra automáticamente en cuanto haya contacto y una ligera presión sobre el pedal de accionamiento. Tras la descarga, el contenedor simplemente toca el suelo y se bloquea de nuevo.

EAN13	V (L)	V útil (L)	L (mm)	W (mm)	H (mm)	H orificios (mm)	P vacío (kg)
5600379811242 (Apertura anillo simple)	2.500	1.910	1.200	1.335	1.845	1.470	147
5600379811334 (Apertura anillo doble)	2.500	1.910	1.200	1.335	1.845	1.470	147

V: Volumen; V útil: Volumen útil; L: Largo; W: Ancho; H: Alto; P vacío: Peso en vacío.

### BOXLINE 1000

Cada contenedor tiene uno o dos orificios rectangulares (dimensiones: 430x230 mm) con una tapa de polietileno. Esta forma ha sido debidamente estudiada para la introducción de todo tipo de residuos. Están a una altura de 1.250 mm para un fácil acceso.



EAN13	V (L)	L (mm)	W (mm)	H (mm)	P (kg)
5600379811464 (Apertura anillo simple)	1.000	970	860	1.350	72,5
5600379811518 (Apertura con puerta)	1.000	970	860	1.350	72,5

V: Volumen; L: Largo; W: Ancho; H: Alto; P: Peso.

### OPCIÓN PARA PILAS

Compatible con los modelos Select 2500 y Boxline 1000

EAN13	V (L)	L (mm)	W (mm)	H (mm)	P (kg)
5600379811440	25	157	500	630	3,8
5600379811457	50	157	500	630	4,5

V: Volumen; L: Largo; W: Ancho; H: Alto; P: Peso.



## RECOGIDA DE ACEITES USADOS

### BOXLINE 1000 ECOIL (Alimentarios)

Este contenedor está diseñado con apertura de puerta, equipada con una cerradura. Permite el uso de contenedores de dos ruedas (MGB), con capacidades de 120, 240 y 360 L (no incluidos). Los aceites usados alimentarios se depositan a través de la apertura superior, permitiendo únicamente el acceso al operario autorizado. La apertura tiene un mecanismo que impide el robo a través de la boca superior, no permite la entrada de agua de lluvia y retiene los olores dentro del contenedor.



EAN13	V (L)	L (mm)	W (mm)	H (mm)	P (kg)
5600379811617	1.000	970	1.000	1.350	41,5

V: Volumen; V útil: Volumen útil; L: Largo; W: Ancho; H: Alto; P vacío: Peso en vacío.



### ECOIL (Industriales)

Equipado con doble pared, indicador de nivel, escurridor y visor de fugas. Se caracterizan por su total estanqueidad, su bajo peso, su alta resistencia química y mecánica y su insensibilidad a la corrosión.

EAN13	V (L)	V útil (L)	L (mm)	W (mm)	P vacío (kg)	T (mm)
5600379812065	30	380	380	1.350	4	Ø 200
5600379812126	300	800	800	1.140	30	440 x 310
5600379812171	600	1.030	1.030	1.340	45	440 x 310
5600379812218	1.200	1.400	1.400	1.510	83	440 x 310

V: Volumen; V útil: Volumen útil; L: Largo; W: Ancho; H: Alto; P vacío: Peso en vacío; T: Tapa.

### ACCESORIOS ECOIL

EAN13	Descripción	Imagen	EAN13	Descripción	Imagen
5600379812270	Aspiración 1 ¼"		5600379812256	Aspiración 2"	
5600379812263	Aspiración 1 ½"		5600379812228	Indicador de nivel	

## ALMACENAMIENTO DE MATERIALES PELIGROSOS



Cualquier tipo de material (líquido o sólido) que pueda suponer una amenaza medioambiental o un riesgo para los operarios debe almacenarse de forma segura.

### CAJAS PARA BATERÍAS USADAS

Equipo totalmente estanco con alta resistencia química para almacenamiento de baterías usadas o acumuladores de corriente.



EAN13	V (L)	L (mm)	W (mm)	H (mm)	P (kg)	T (mm)
5600379810535	220	960	635	695	15	Abertura total
5600379810573	470	1.010	735	1.865	30	

V: Volumen; L: Largo; W: Ancho; H: Alto; P: Peso; T: Tapa.

### CUBETOS DE RETENCIÓN

Equipos para recoger posibles derrames (fugas) de productos químicos.

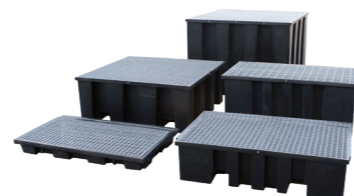

EAN13		V (L)	L (mm)	W (mm)	H (mm)	P (kg)
5600379814229	Acero galvanizado	70	1.265	670	140	10
5600379814250	Fibra de vidrio					
5600379814274	Acero galvanizado	245	1.240	670	330	15
5600379814298	Fibra de vidrio					
5600379814335	Acero galvanizado	415	1.240	670	555	20
5600379814359	Fibra de vidrio					
5600379814373	Acero galvanizado	640	1.280	1.175	480	40
5600379814410	Fibra de vidrio					
5600379814458	Acero galvanizado	1.360	1.325	1.325	930	55
5600379814489	Fibra de vidrio					

V: Volumen; L: Largo; W: Ancho; H: Alto; P: Peso.

### SUPERFUSTOS

Equipos para almacenar diversos materiales peligrosos.



EAN13	V (L)	L (mm)	W (mm)	H (mm)	P (kg)	T (mm)
5600379811570 (Tapa curva)	300	630	630	1.360	15	440 x 310

V: Volumen; L: Largo; W: Ancho; H: Alto; P: Peso en vacío; T: Tapa.

## CONDICIONES COMERCIALES

En Premier Tech promovemos las relaciones comerciales a largo plazo con nuestros clientes por lo que desde el departamento comercial trabajamos para proporcionar las mejores Condiciones Generales de Venta a nuestros clientes.

En caso de cuestiones que eventualmente surjan derivada de la relación comercial que se establezca será competente el Tribunal Civil de la Comarca de Lisboa, Juzgados Local y Central Civil de la Comarca de Lisboa, con renuncia expresa a cualquier otro, sin perjuicio de la ley imperativa que disponga de manera diferente. Las condiciones de venta se rigen por el derecho portugués, tanto si se aplica a transacciones nacionales como internacionales.

En el presente documento, todas las indicaciones, fotografías, datos técnicos o de otra índole son a título orientativo, reservándonos el derecho de modificarlos sin previo aviso. Dichas modificaciones serán comunicadas a nuestros clientes por el medio más rápido posible, quedando exentos de toda responsabilidad cuando dicha comunicación no fuese efectiva.



Premier Tech Water and Environment Unipessoal, Lda está auditada y acreditada según las normas **ISO 9001:2015** de Gestión de la Calidad e **ISO 14001:2015** de Gestión Medioambiental.

Estas acreditaciones confirman nuestro compromiso con la calidad de nuestros procesos y con el cuidado del medio ambiente.



**MÁS DE 25 AÑOS  
RESPALDANDO NUESTROS  
PRODUCTOS**

## GARANTÍAS

Por más de 25 años hemos desarrollado soluciones sostenibles y duraderas dando valor añadido a nuestros clientes, nuestros socios y sobre todo al planeta.

Nuestra larga experiencia nos ayuda a brindar la mejor garantía posible a todas nuestras soluciones a cualquier defecto de fabricación. El incumplimiento de las instrucciones de instalación, operación y mantenimiento de cada equipo puede provocar la rescisión de la garantía.

Todos los depósitos rotomoldeados cuentan con una garantía de cinco (5) años, a excepción de los depósitos NEO y del biofiltro Ecoflo que cuentan con diez (10) años de garantía desde la fecha de compra.

La garantía de los equipos electromecánicos, tales como paneles de control, motores, soplantes, boyas, etc. será la aplicada por el fabricante de esos equipos.

En caso de que se reclame una avería debido a un uso indebido, una instalación incorrecta, negligencia en el mantenimiento o a una manipulación, reparación, modificación de los equipos sin la aprobación de Premier Tech, el producto quedará inmediatamente excluido de su garantía.

Para poder beneficiarse de la garantía es imprescindible la presentación de la factura de compra.

## INSTALACIÓN DE LOS DEPÓSITOS

La correcta instalación de los depósitos tanto de superficie como enterrados es muy importante para garantizar la vida útil de las sistemas, así como la garantía del producto. En esta sección describimos los puntos más importantes para una correcta instalación de los equipos Premier Tech.

En este documento se exponen los puntos más importantes a tener en cuenta. Recomendamos siempre verificar la información más detallada en las Guías de Instalación correspondientes.

### MODELOS DE SUPERFICIE

Es importante seleccionar el modelo exacto en función de las necesidades. Disponemos de modelos reforzados para líquidos con densidades hasta 1,3. En caso de querer almacenar un líquido con densidad mayor, ponte en contacto con Premier Tech para buscar la mejor solución.

En caso de querer almacenar fertilizantes líquidos, se deben instalar siempre depósitos verticales.

### DESCARGA Y MANIPULACIÓN



### INSTALACIÓN

Los depósitos de superficie se han de instalar siempre sobre una superficie rígida (por ejemplo, una base cimentada o losa, dimensionada en función de la carga prevista), nivelada y libre de objetos extraños (pequeñas piedras, tornillos, tuercas, ...) que puedan perforar los depósitos.

Cuando los depósitos son suministrados con pasa-paredes roscados, recomendamos el uso de teflón para realizar las distintas uniones.

Las válvulas u otros tipos de accesorios no deben, en ningún caso, ser sometidos a presiones externas, ni colocarse suspendidos, sin apoyo, con el objeto de evitar presiones sobre los pasa-paredes instalados en los depósitos.

Las uniones de los pasa-paredes (roscados o embreados) han de incluir un trozo de tubo flexible de forma que permita absorber las dilataciones y contracciones del PEAD así como las vibraciones generadas sobre las tuberías.

Ten en cuenta que el depósito no alcanzará su dilatación máxima hasta pasadas 48 h de su llenado completo.



Los depósitos no están diseñados para trabajar en presión o en vacío. Siempre debe aplicarse un mecanismo de ventilación para evitar posibles deformaciones.

## MODELOS ENTERRADOS

Los depósitos para enterrar Millenium y Millenium<sup>D+</sup> deben seguir los siguientes instrucciones de instalación.

### DESCARGA Y MANIPULACIÓN



### ETAPAS DE INSTALACIÓN

- Excavación entre 200-500 mm de espacio lateral al depósito.
  - Superficie estable alrededor de la excavación (min. 2 m).
- Instalación de una losa de hormigón en el fondo.
  - Añadir un lecho de 50 mm de arena para nivelar el depósito.
- Descenso del depósito con eslingas y equipos adecuados.
  - Realizar conexiones eléctricas e hidráulicas necesarias
- Llenar 1/3 de agua el depósito.
  - Relleno lateral hasta 1/3 con arena estabilizada, regada y compactada en tongadas.
- Continuar el procedimiento por tercios de la altura del depósito.
  - No olvidar de rociar con agua el relleno lateral en cada tongada.
- Cubrir el depósito como máximo 300 mm de tierra vegetal.
  - Mantener las tapas accesibles en todo momento

### En condiciones normales

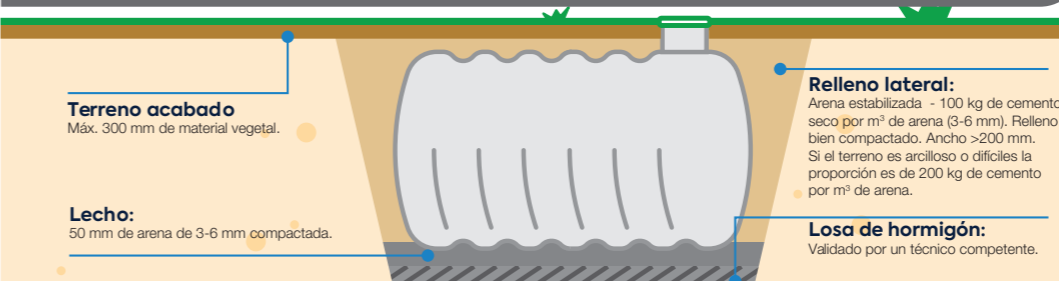

### En profundidad (>30 cm) o zonas transitables

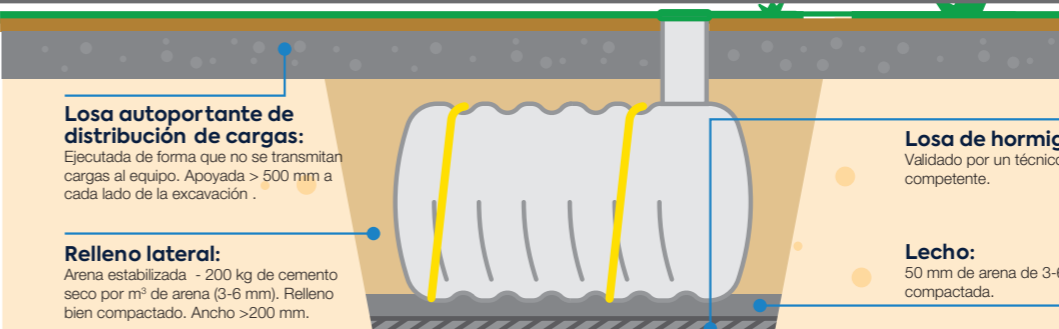

### ATENCIÓN

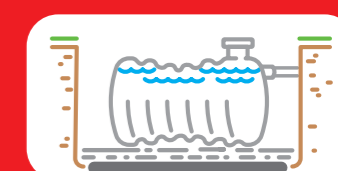

NUNCA se debe llenar el depósito completo de agua sin relleno lateral.

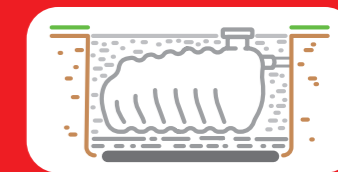

NUNCA se debe añadir el relleno lateral sin llenar el depósito de agua a la vez.

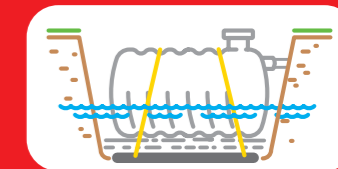

La altura máxima del nivel freático NO DEBE ser más alta que 1/3 de la altura del depósito. Es necesario anclar el depósito con cintas a la losa.

Si el nivel freático es más alto de 1/3, ponerse en contacto con nosotros.

**PREMIER TECH TE ACOMPAÑA  
EN TODAS LAS FASES DE TU  
PROYECTO**

**06 SERVICIO**

Podemos prestar servicios tanto in situ como a distancia y suministrar las piezas de repuesto necesarias para cualquier sistema



**05 MANTENIMIENTO**

Con nuestro equipo garantizamos el buen rendimiento biológico, fisicoquímico y electromecánico de los sistemas.



**04 ARRANQUE**

Nuestros técnicos garantizan la correcta parametrización de los equipos y su funcionamiento, así como la formación de los técnicos de explotación.



**01 VALORACIÓN**

Reconocer el estado general de la instalación es fundamental para definir la solución de tratamiento.

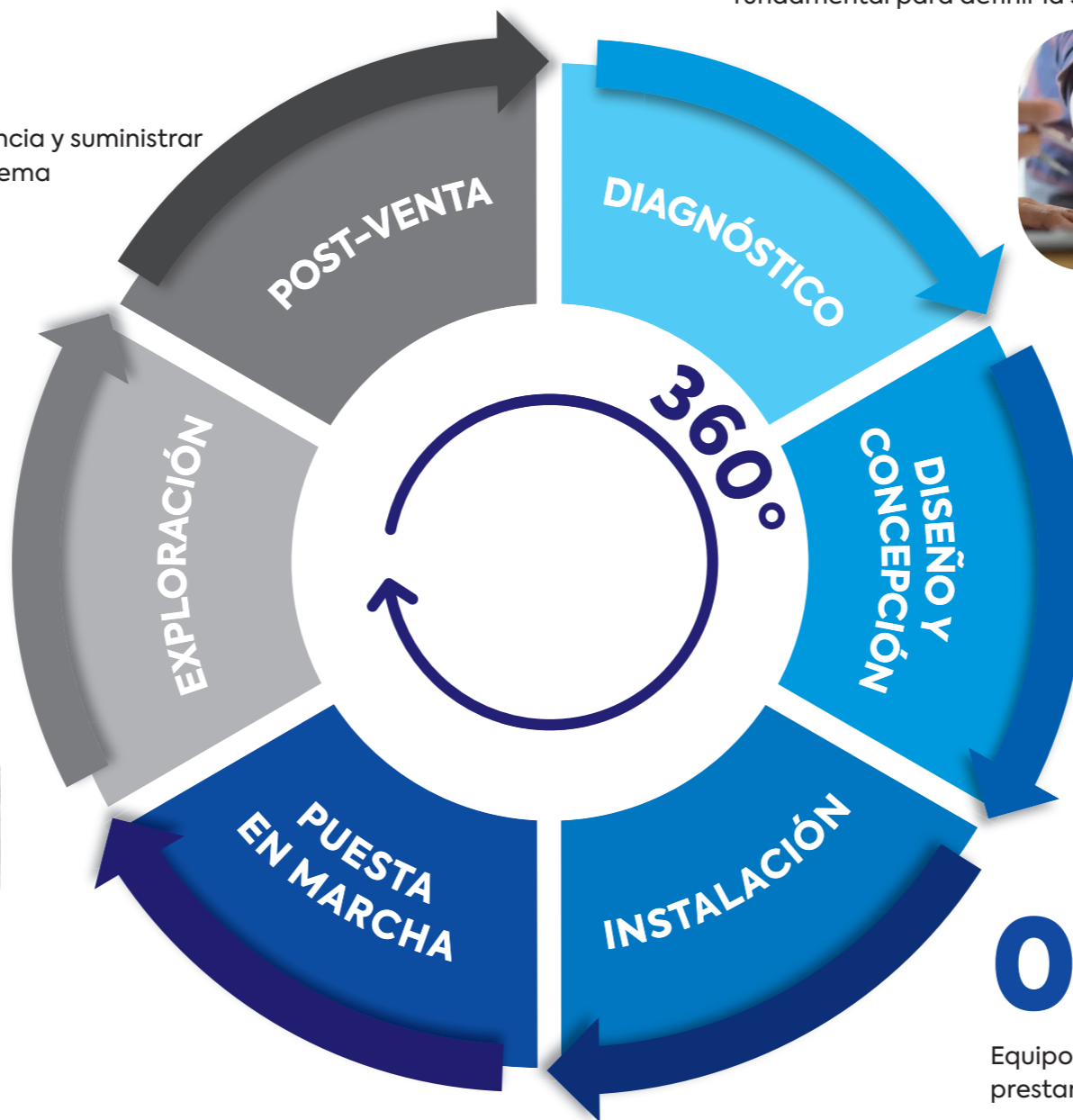

**02 PROYECTO**

Nuestro equipo de ingenieros se encarga del desarrollo de la mejor solución.

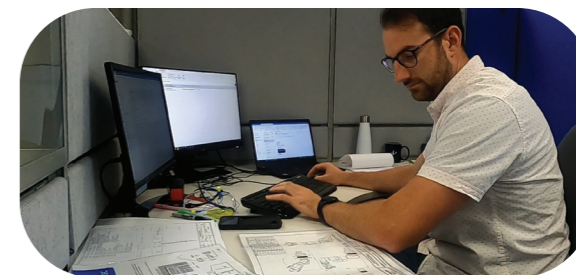

**03 MONTAJE**

Equipo multidisciplinar con experiencia para prestar apoyo in-situ durante la instalación.





## MARCAR LA DIFERENCIA POR EL AGUA Y EL MEDIO AMBIENTE

En Premier Tech, personas y tecnologías estamos unidas de una forma duradera y transformadora, dando vida a productos y servicios que ayudan a alimentar, proteger y mejorar nuestro mundo.

Con nuestros equipos de especialistas estamos en innovación constante, redefiniendo los límites de lo posible a través de soluciones eficaces, eficientes y sostenibles. Movidos por una pasión compartida, estamos comprometidos en proteger nuestros recursos para el futuro.



### PT Water and Environment

Rua da Cerâmica – Broega  
2870-502 MONTIJO PORTUGAL  
(+351) 211 926 720  
info.ptwe.es@premiertech.com  
www.PT-WaterEnvironment.es



Las informaciones contenidas en este documento están actualizadas en base a la información disponible en el momento de la publicación. Premier Tech Water and Environment Unipessoal Lda no ofrece garantías en cuanto a su precisión. Debido a su política de mejora continua, Premier Tech Water and Environment Unipessoal Lda, se reserva a modificar o interrumpir la fabricación de cualquier producto y/o modificar datos técnicos y precios, por cualquier motivo y a su exclusivo criterio, sin aviso previo y sin responsabilidad de ningún tipo a este respecto. ECOFLO, PREMIER TECH y PREMIER TECH & DESINGNTM son marcas comerciales de Premier Tech Ltd, o de sus afiliados. ECOFLO está protegido por patentes: CA2499637; US7097768; ES2285173; EP1539325 (BE, FR). Aviso emitido en 2029-01-11. Para información actual sobre todos los pedidos y patentes para este producto o cualquier parte de él consulte el sitio [patentmarking.premiertech.com](http://patentmarking.premiertech.com) (referencia:3685).

© 2023 Premier Tech Ltd. All rights reserved.  
Printed in Portugal

ESPAÑA  
20230413